

**1370 CX**

Hoftrac

**Technická data**

	1370 CX	1370 CX kabina
Údaje motoru		
Výrobce	Perkins	Perkins
Typ motoru	404 D-22	404 D-22
Počet válců	4	4
Výkon (max.) kW (PS)	35,7 (49*)	35,7 (49*)
Při (max.) ot./min.	2.600	2.600
Objem válců cm ³	2.216	2.216
Kühlmitteltyp	Voda	Voda
Elektromotor		
Baterie Standard		
Baterie volitelně		



	1370 CX	1370 CX kabina
Elektrická výbava		
Provozní napětí V	12	12
Akumulátor Ah	77	77
Alternátor A	65	65
Závaží		
Hmotnost stroje (standard) kg	2.780	2.880
Zdvihová síla (max.) daN	2.743	2.743
Nosnost v lopatě - stroj rovně kg	1.997	2.120
Nosnost v lopatě - stroj zlomený kg	1.604	1.786
Nosnost na paletizačních vidlích - stroj rovně kg	1.575	1.673
Nosnost na paletizačních vidlích - stroj zlomený kg	1.265	1.425
Údaje vozidla		
Náprava	PA 940	PA 940
Místo řidiče (volitelně)	FSD (eps, kabina)	Kabina
Rychlost jízdy (volitelně) km/h	0 - 20 (28*)	0 - 20 (28*)
Jízdní stupně	2	2
Objem nádrže l	50	50
Hydraulický olej l	30	30
Hydraulika		
Pojezdová hydraulika - Pracovní tlak bar	450	450
Pracovní hydraulika - Doprovázané množství l/min	49,4	49,4
Pracovní hydraulika - Pracovní tlak bar	210	210
Pohon		
Druh pohonu	hydrostatický	hydrostatický
Pohon pojezdu	Kardanový hřídel	Kardanový hřídel
Parametry hluku		
Průměrná hladina akustického výkonu LwA dB(A)	99,4	99,4
Zaručená hladina akustického výkonu LwA dB(A)	101	101
Uváděná hladina akustického tlaku LpA dB(A)	82	82

Výpočet překlopného zatížení dle ISO 14397

FSD = ochranná stříška řidiče

eps = Easy Protection System (sklápěcí ochranná stříška řidiče)



Vibrace (vážená efektivní hodnota)

Vibrace přenášená na ruku: Vibrace přenášená na ruku je maximálně 2,5 m/s²

Vibrace celého těla: Tento stroj je vybaven sedadlem řidiče, které splňuje požadavky normy EN ISO 7096:2000.

Při správném používání nakladače se vibrace celého těla mění v rozsahu od méně než 0,5 m/s² do krátkodobě maximální hodnoty.

Při výpočtu hodnot vibrací podle ISO/TR 25398:2006 se doporučuje použít hodnoty uvedené v tabulce. Přitom musí být zohledněny skutečné podmínky používání.

Teleskopické nakladače se stejně jako kolové nakladače řadí podle provozní hmotnosti.

Typ nakládky	Typické provozní podmínky	Střední hodnota			Standardní odchylka (s)		
		$1,4 \cdot a_{w,eqx}$ [m/s ²]	$1,4 \cdot a_{w,eqy}$ [m/s ²]	$a_{w,eqz}$ [m/s ²]	$1,4 \cdot s_x$ [m/s ²]	$1,4 \cdot s_y$ [m/s ²]	s_z [m/s ²]
Kompaktní kolový nakladač (provozní hmotnost < 4500 kg)	Load & carry (nakládka a přeprava)	0,94	0,86	0,65	0,27	0,29	0,13
Kolový nakladač (provozní hmotnost > 4500 kg)	Load & carry (nakládka a přeprava)	0,84	0,81	0,52	0,23	0,2	0,14
	Použití při hloubení (náročné podmínky nasazení)	1,27	0,97	0,81	0,47	0,31	0,47
	Převoz	0,76	0,91	0,49	0,33	0,35	0,17
	Provoz V	0,99	0,84	0,54	0,29	0,32	0,14

1370 CX

Hoftrac

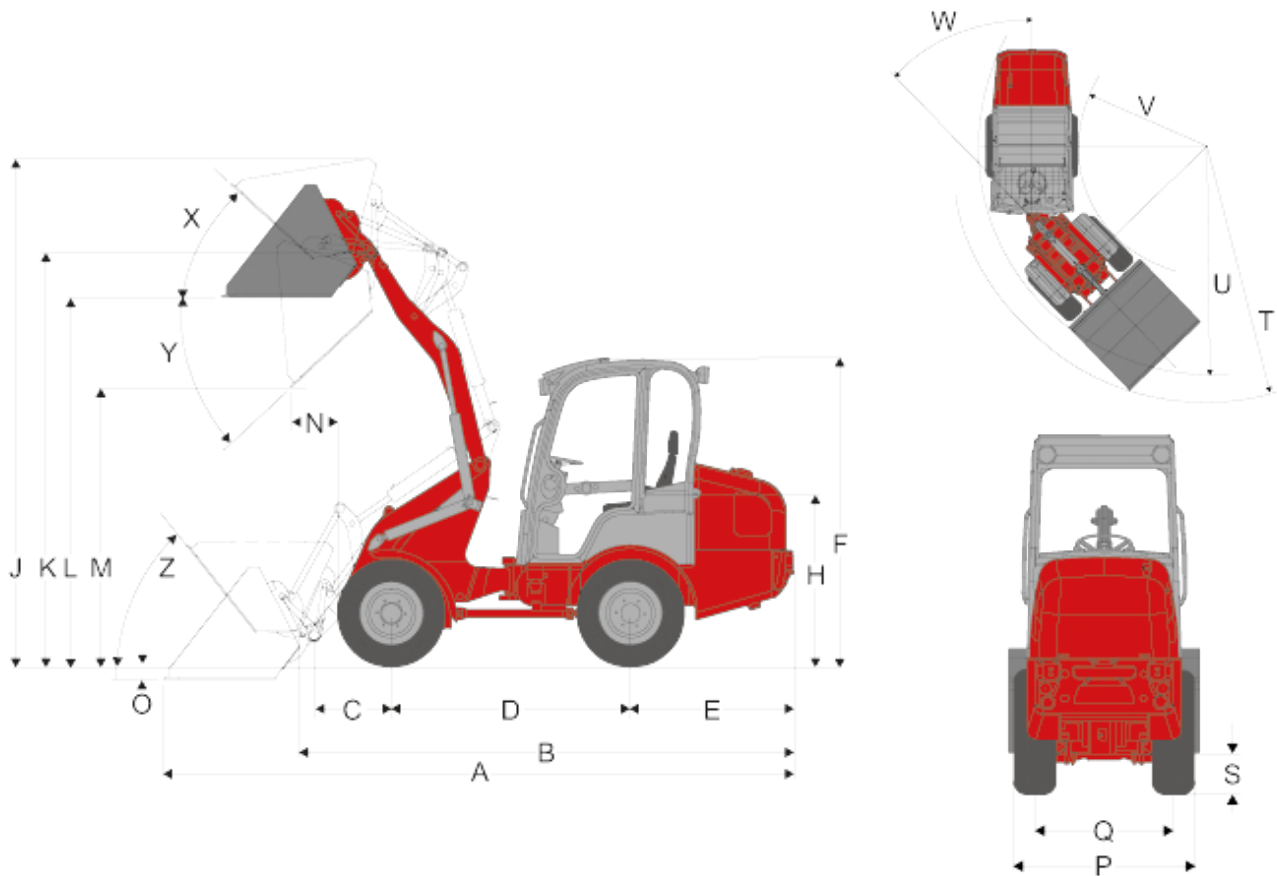
Rozměry

Standardní pneumatiky 10.0 / 75 - 15.3 AS ET80

A	Ceková délka	4.563 mm
B	Celková délka (bez lopaty)	3.586 mm
C	Od středu osy až k čepu lopaty	560 mm
D	Rozvor náprav	1.732 mm
E	Převis zadní části	1.182 mm
F	Výška s pevnou ochrannou střechou řidiče	2.225 mm
	Výška s ochrannou střechou řidiče sklopná (eps)	2.339 mm
	Výška se sklopnou ochrannou střechou řidiče, sklopená (eps)	1.823 mm



Výška s kabinou		
H	Výška sedadla	1.245 mm
J	Celková pracovní výška	3.687 mm
K	Výška kloubu lopaty (max.)	3.000 mm
L	Překládací výška	2.681 mm
M	Výsypná výška (max.)	2.024 mm
N	Dosah	339 mm
O	Zahloubení	89 mm
P	Celková šířka	1.044 mm
Q	Rozchod	780 mm
S	Světlá výška	250 mm
T	Maximální poloměr	2.879 mm
U	Poloměr na vnějším kole	2.531 mm
V	Vnitřní poloměr	1.327 mm
W	Úhel zlomení	50 °
X	Úhel vyklopení při maximálním zdvihu	43 °
Y	Úhel vyklopení (max.) (max.)	43 °
Z	Úhel vyklopení na zemi	52 °

eps (Easy Protection System) = skládací ochranná stříška řidiče

**1370 CX**

Hoftrac

Standardní vybavení**Motor**

- Perkins 404 D-22 (35,7 kW / 49 PS)

Pohon

- Planetová náprava PA940
- Hydrostatický pohon všech kol, možnost změny směru jízdy pomocí joysticku
- Provozní brzda: Hydrostatický pohon všech 4 kol (bez opotřebení)
- Centrální provozní a parkovací brzda v hnacím ústrojí pro všechna 4 kola
- 100% elektro-hydraulicky ovládané uzávěrky na obou nápravách
- Pneumatiky 10.0 / 75 - 15.3 AS ET80

Řízení

- Hydraulické kloubové řízení, úhel naklonění 12°

Hydraulika

- 3. Hydraulický okruh vpředu DN12
- Chladič hydraulického oleje
- Aretace pro 3. hydraulickou funkci
- Plovoucí poloha pro zdvihací a vyklápěcí hydraulický válec

Místo řidiče

- Ochranná stříška řidiče se zádržným systémem, atest ROPS/FOPS, místo řidiče s bočním vyklápěním
- Pohodlné sedadlo řidiče s bezpečnostním pásem, plně odpružené, přestavitelné - podélně, dle hmotnosti, nastavitelná opěrka zad
- Joystick s přepínačem směru jízdy a integrovaným tlačítkem pro uzávěrku diferenciálu
- Stavitelný sloupek řízení

Ostatní

- Pracovní reflektory (2 vpředu, 2 vzadu)
- Počítadlo provozních hodin
- Odpojovač baterie
- Ukazatel stavu paliva
- hydraulický rychloupínací systém pro adaptéry

**1370 CX**

Hoftrac

Volitelné vybavení**Místo řidiče**

- eps (Easy Protection System) - sklápěcí ochranná stříška řidiče
- Dvoudveřová kabina, vč. topení a ventilace
- Komfortní vzduchem odpružená sedačka

Osvětlení

- Pracovní reflektor na rameni
- Osvětlení pro provoz na veřejných komunikacích
- Výstražný maják

Pohon

- Zvýšení podvozku (30 mm)
- Ruční inching
- Zvýšení rychlosti na 28 km/h

Hydraulika

- Beztlaká zpětná větev (vpředu/vzadu)
- 3. hydraulický okruh Komfort
- 4. hydraulický okruh Komfort
- 4. Přídavný hydraulický okruh
- Zubové čerpadlo (58,5 l/min)
- Rychlospojka Faster (na stroji nebo na adaptéru) - připojení pod tlakem
- Aretace pro ovládací páku 3. hydraulické funkce (jednostranná)
- Hydraulické připojení zadní (jedno- nebo dvojčinné)
- Zadní tříbodový závěs

Elektrické přípojky

- Zásuvka vpředu, 3-pólová (pro jednočinné nebo dvojčinné funkce)
- Zásuvka pro adaptéry vzadu, 7-pólová

Ostatní

- Předehřev motoru
- Rádio
- Velká výška zdvihu
- Závaží pod motor
- Akustická signalizace zpátečky
- Zámek hydrauliky zvedacího válce
- Víceúčelová taška s výstražným trojúhelníkem a lékárničkou
- Zobrazení stavu lžíce
- Box na nářadí
- Atest TÜV
- Centrální mazání (plně automatické)
- Speciální lak
- Mazací lis
- Odpružení ramene výložníku



Poznámka

Vezměte prosím na vědomí, že dostupnost produktů se v jednotlivých zemích liší. Je možné, že informace/ produkty nemusí být ve Vaší zemi dostupné. Přesnější informace k výkonu motoru si prosím převezměte z návodu k provozu; skutečně předaný výkon se může vlivem specifických provozních podmínek měnit.

Změny a omyly jsou vyhrazeny. Obrázky analogicky.

Copyright © 2016 Weidemann GmbH.