



379/404 PS

MF CENTORA

7380/7382

496 PS

MF DELTA

9380



VON MASSEY FERGUSON

**Seite 10**

PowerFlow - Das Markenzeichen für Höchstleistung unter allen Bedingungen

**Seite 12**

10,7 breites PowerFlow Schneidwerk der neuen Generation

**Seite 16**

Dreschen mit Abscheidung über Schüttler

**Seite 18**

Dreschen mit Abscheidung über Rotoren

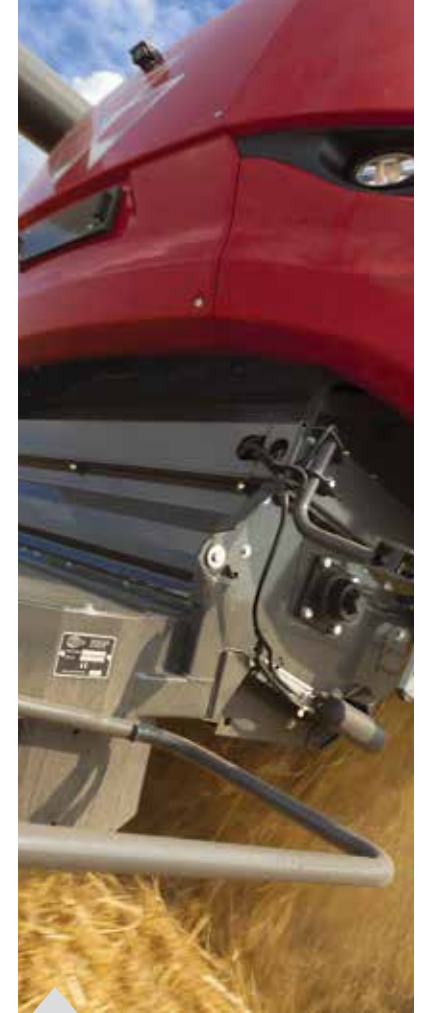
**Seite 24**

Maßgeschneidertes Zubehör

**Seite 32**

Ein Logenplatz für einen langen Arbeitstag

**Seite 44**

Praktische Aufgaben gehen leicht von der Hand, wenn sie durchdacht sind

Inhalt

- 04 Qualitätsfertigung
- 06 Technologie für die sich wandelnde Landwirtschaft
- 08 Perfekte Zufuhr - Beschickung mit der Ähre voraus
- 10 PowerFlow – Das Markenzeichen für Höchstleistung unter allen Bedingungen
- 12 10,74 breites PowerFlow Schneidwerk der neuen Generation
- 14 Einzigartiger 8-Schüttler- oder Hybridmähdrescher
- 16 Dreschen mit Abscheidung über Schüttler
- 18 Dreschen mit Abscheidung über Rotoren
- 20 Constant Flow
- 22 Venturi-Reinigungssystem
- 24 Maßgeschneidertes Zubehör
- 26 Schonender Umgang mit Ihrem Getreide
- 28 Entscheiden Sie sich für Zugleistung und Tragfähigkeit
- 30 Hangausgleich
- 32 Ein Logenplatz für einen langen Arbeitstag
- 34 Ein zweites Zuhause
- 36 Einfache und logische Bedienelemente erleichtern die Bedienung
- 38 Ihr leiser aber aktiver Partner
- 40 Informationen und Leistung auf Knopfdruck
- 42 Arbeiten zu jeder Zeit
- 44 Praktische Aufgaben gehen leicht von der Hand, wenn sie durchdacht sind
- 46 Motor
- 48 Umfassende Unterstützung. Immer da, wenn Sie sie brauchen
- 50 Technische Daten
- 54 Maschinen-Rundgang



Qualitätsfertigung

Erntetechnik-Kompetenzzentrum für Massey Ferguson, Heimat fortschrittlichster Entwicklung und Fertigung.

Hier wird den Maschinen Leben eingehaucht! Aus Einzelteilen entstehen Hochleistungsmähdrescher. Die Mähdrescherfabrik Breganze liegt in der wunderschönen italienischen Provinz Vicenza. Wie die anderen Produktionsstätten von Massey Ferguson hat auch sie eine besonders lange und stolze Geschichte in der Herstellung landwirtschaftlicher Maschinen.

Das Werk Breganze produziert für Massey Ferguson Hybrid- und 8-Schüttler der Oberklasse sowie Mähdrescher der Mittelklasse, die in Europa, Afrika und dem Nahen Osten vertrieben werden. Die hochmoderne Anlage umfasst 220.000 m² und beschäftigt über 500 Mitarbeiter. Die Mähdrescher werden im Werk Breganze von einem engagierten Team nach modernsten Produktionsstandards gefertigt und entsprechen höchsten Qualitätsansprüchen.

Heute produziert Breganze Mähdrescher mit ganz unterschiedlichen Dreschsystemen. Alle Maschinen können mit FreeFlow- oder PowerFlow-Schneidwerken mit einer Breite von bis zu 10,7 m ausgestattet werden, die eine schnelle und saubere Ernte mit äußerst geringen Verlusten ermöglichen.





9380

MASSEY FERGUSON

DELTA

Technologie für die sich verändernde Landwirtschaft

Die neuen Massey Ferguson Delta und Centora sind leistungsstarke Mähdrescher für Landwirte, die Vielseitigkeit, Zuverlässigkeit und ein Technologieniveau suchen, das zu ihren Anforderungen und ihrem Budget passt.

Modell	Maximalleistung (PS/kW)	Schüttler/Rotor	Korntankinhalt (Liter)	Typ
MF CENTORA 7380	379/280	8	10.500	Konventionell
MF CENTORA 7382	404/297	8	12.500	Konventionell
MF DELTA 9380	496/365*	2 x 4,25 m	12.500	Hybrid
MF CENTORA 7380 AL	370/279	8	10.500	Konventionell
MF CENTORA 7382 AL	404/297	8	10.500	Konventionell
MF DELTA 9380 AL	496/365*	2 x 4,25 m	10.500	Hybrid

*einschließlich Boost

- Hochleistungs-Hybrid oder konventionelle Schüttler-Technologie
- PowerFlow-Schneidwerke mit bis zu 10,7 m Schnittbreite für unübertroffen gleichmäßige Zufuhr und hohen Durchsatz auch unter schwierigsten Arbeitsbedingungen
- Integrierte Hightech für Steuerung und Maschinenüberwachung
- Die Skyline-Kabine ist der neue Maßstab für entspanntes Arbeiten
- Kostengünstiger Hangausgleich, für alle Modelle erhältlich
- Constant Flow – die leistungssteigernde Grenzlastregelung

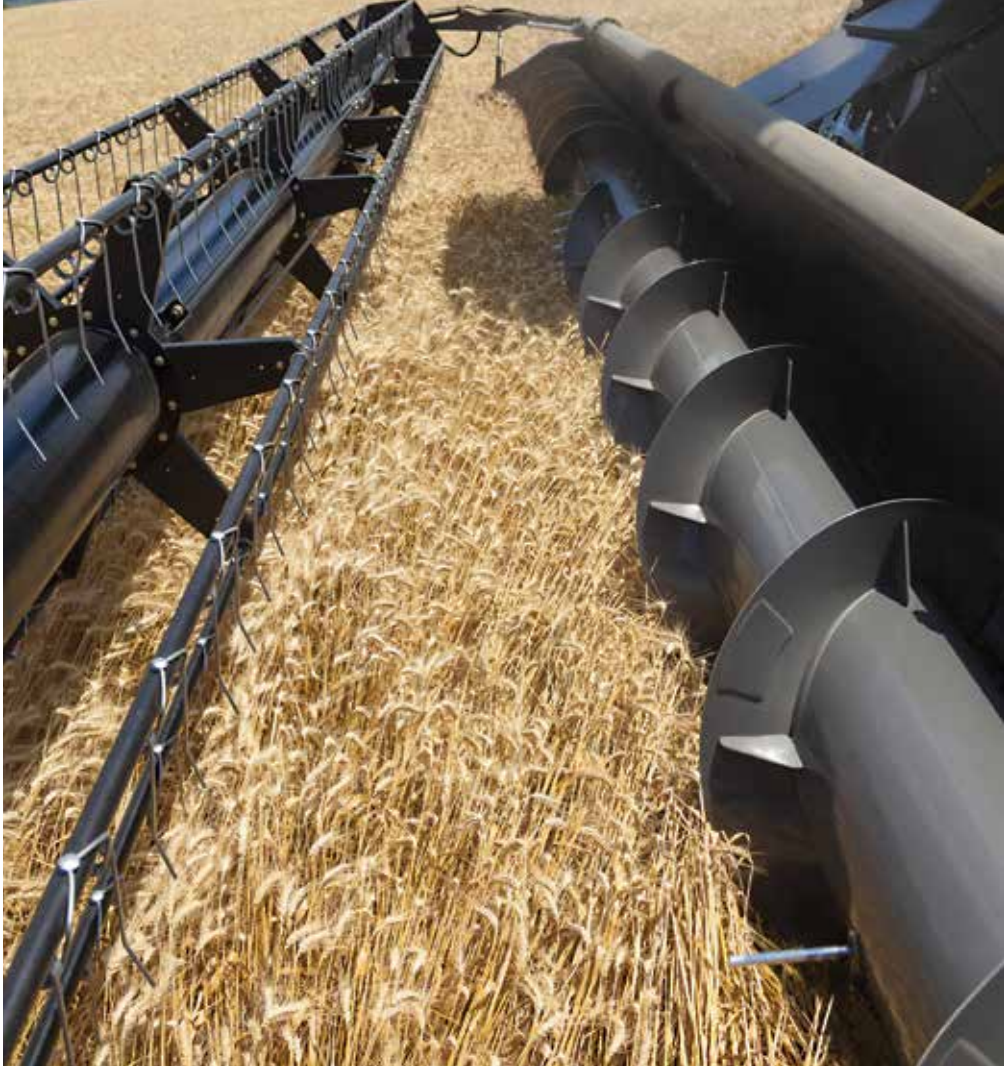



Perfekte Zufuhr- Beschickung mit der Ähre voraus

Die korrekte Beschickung Ihres Mähdreschers über das Schneidwerk ist der Schlüssel für hohe Leistung – läuft sie richtig kann der Mähdrescher beweisen, was in ihm, steckt. Massey Ferguson mit seiner umfangreichen Erfahrung bietet das erstklassige PowerFlow-Schneidwerk an – der Maßstab für die gesamte Branche. Die bewährten Transportbänder fördern zu Beginn des Erntevorgangs das Erntegut gleichmäßig in den Mähdrescher.

Schneidwerksregelung auf höchstem Niveau! Die leichtgängige und präzise Hydraulik mit Tipp-Tasten für Schnitthöhenvorwahl oder tiefen Schnitt mit Pendelausgleich ist ein Markenzeichen von Massey Ferguson.

PowerFlow - Das Markenzeichen für Höchstleistung unter allen Bedingungen



Der serienmäßige **Schnellkuppler** für Hydraulik und Elektrik sorgt für kürzeste Rüstzeiten.



Die für das PowerFlow-Schneidwerk erhältliche, **optionale Rapsschnecke** optimiert den Einzug hoch wachsender Erntegüter in den Schrägförderer, sorgt so für einen deutlich höheren Durchsatz und verhindert Verluste. Zwei elektrische Seitenmesser komplettieren die Profi-Rapsausrüstung.



Der **Schumacher-Messerbalken** ist mit 1.220 Schnitten pro Minute der leistungsfähigste Messerbalken am Markt - selbstreinigend und immer scharf. Damit ist der Gutfluss auch bei schwierigen Bedingungen garantiert.



Für optimale Sicht und Leistung ist das Messer **ganze 0,9 m** von der Einzugsschnecke entfernt angebracht. Die robusten PowerFlow-Bänder nehmen das Erntegut nach dem Messer auf und führen es schnell und gleichmäßig zur Einzugsschnecke. Die Bänder werfen zudem Steine zurück aufs Feld bevor sie in die Maschine gelangen und dort Schaden anrichten.

7,7m



PowerFlow

9,2m - 10,7m

breites PowerFlow Schneidwerk der **neuen Generation**



Die leistungsstarke, 762 mm hohe **SuperFlow-Einzugsschnecke** mit Einzugsfingern über die gesamte Breite ermöglicht unter allen Bedingungen und bei jedem Erntegut ein zügiges Arbeiten – keine Haufenbildung, nur ruhige, gleichmäßige Zufuhr.



Die schnelle und einfache **Schneckerverstellung** animiert die Fahrer, die Einstellungen zu verändern, um für unterschiedliche Erntegüter den jeweils optimalen Durchfluss zu erzielen.



Die neue SuperFlow Einzugsschnecke hat **41 %** mehr aktive Kontaktfläche als der nächste Wettbewerber. Hier wird Leistung neu definiert.



Der **Schumacher-Messerbalken** mit Doppelantrieb erlaubt mit seiner hohen Geschwindigkeit einen sehr hohen Durchsatz. Der beidseitige Antrieb des 10,7 m Schneidwerks entlastet die einzelnen Antriebe für noch höhere Zuverlässigkeit.

762 mm Superflow-Einzugsschnecke

41%

mehr aktive Kontaktfläche als der nächstfolgende Wettbewerber

SUPERFLOW EINZUGSSCHNECKE

PowerFlow





Hohe Kornqualität und die Wahl der passenden Dresch- und Abscheidetechnik – Einzigartiger 8-Schüttler- oder Hybridmähdrescher

Entscheidend für die Rendite ist letztendlich das Getreide im Korntank! Geringe Verluste und eine gute Kornqualität sind deshalb von entscheidender Bedeutung. Unsere einzigartigen Dreschsysteme sind beide so konzipiert, dass sie sowohl Getreide und Raps als auch Mais und Grassamen unter allen Bedingungen intensiv und schonend verarbeiten. Sie haben die Wahl.

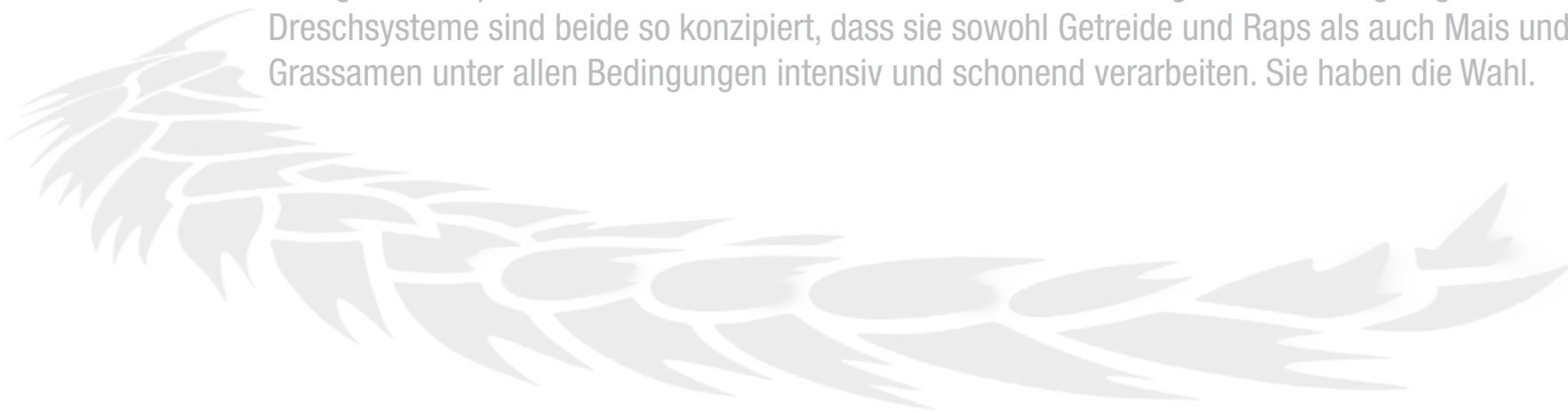

MF Centora Mähdrescher

Schwere Hochleistungs-Dreschtrommel

Die schwere Massey Ferguson Hochleistungs-Dreschtrommel verfügt über massive Zusatzleisten, die das Gewicht auf der Außenseite der Trommel erhöhen, wodurch ein gewaltiger Schwungradeneffekt entsteht. Das gewährleistet eine gleichmäßige Drehzahl – selbst bei schwankenden Lasten – und damit einen hohen Durchsatz mit hoher Produktivität. An erster Stelle steht – im Gegensatz zu manch anderer Maschine – eine hohe Qualität der Fertigware möglichst ohne Körnerbruch.



Dreschen mit

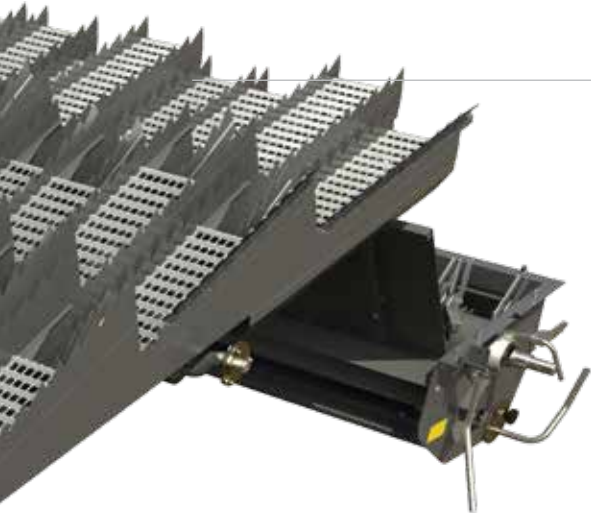

8-Schüttler-Abscheidung

Die restlichen Körner im Stroh werden durch das einzigartige 8-Schüttlersystem abgeschieden, das gegenüber 6-Schüttlersystemen eine Mehrleistung von bis zu 33 % erzielt. Durch die sanftere Abscheidung bleibt das Stroh in einem perfekten Zustand, um es zu Ballen zu pressen. Durch den geringeren Leistungsbedarf wird zudem der Kraftstoffverbrauch gesenkt.

Rotationsabscheider

Die schonende, vollständige Restkornabscheidung wird durch den Rotationsabscheider optimiert, dessen Abstand und Drehzahl sich einfach verstellen lassen.

Leistungsfähiger Dreschkorb

Um die zunehmende Forderung nach intensivem Ausdrusch auch bei höheren Erträgen zu erfüllen, verfügt der Hochleistungs-Dreschkorb über eine massive Vordrusch-Reibleiste, damit der Prozess des Dreschens sofort beginnt, sobald das Erntegut in den Dreschkorb gezogen wird, ohne dass dabei das Stroh bricht.

Das hintere Drittel des Dreschkorbs verfügt über Drähte mit doppeltem Abstand, wodurch im Vergleich zu anderen Dreschkörben höhere Abscheideraten erzielt werden und weniger Körner im Stroh verbleiben. Damit ist der Drusch abgeschlossen und die Abscheidung beginnt.

Der Dreschkorbabstand kann auf volle 40 mm eingestellt werden, um bei guter Abreife einen maximalen Durchsatz zu ermöglichen. Dies ist besonders nützlich bei Raps, da die Passage durch den Dreschkorb erleichtert wird und die Stängel nicht zu intensiv zerschlagen werden. Beim Weizen wird ein „Überdreschen“ verhindert und die Abscheidung der Restkörner deutlich erleichtert.



Abscheidung über Schüttler

MF Delta Mähdrescher

Dreschtrommel, Dreschkorb und Rotor Feeder

Der Delta-Mähdrescher nutzt die bewährte Kombination aus Dreschtrommel und Dreschkorb des Centora, erzielt durch eine höhere Motorleistung und die optimierten Abscheiderotoren jedoch eine noch höhere Gesamtleistung.

Der Rotorfeeder stellt eine sanfte und gleichmäßige Übergabe des Ernteguts vom Dreschwerk zu den beiden Hochleistungs-Abscheiderotoren sicher.

Der große Durchmesser des Rotorfeeders verleiht ihm einen gewaltigen Schwungradeneffekt, drückt dadurch das Erntegut im Rotor nach außen und durch den Abscheidekorb. Gleichzeitig trennt der Rotorfeeder den Gutstrom in zwei Hälften und leitet ihn mühelos durch die beiden Rotoren.



Dreschen mit

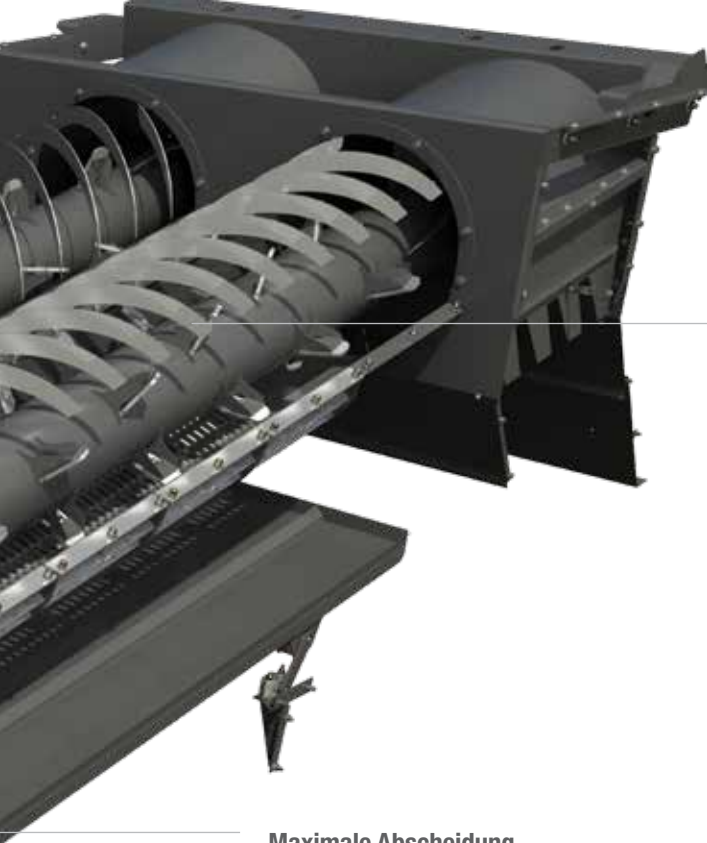

Intelligente Rotorkonstruktion

Die gegenläufigen Rotoren ziehen mit Ihren spiralförmigen Schneckenwindungen das Erntegut ein und drücken es durch die Zentrifugalkraft nach außen. Dadurch kann mehr Getreide mit einer gleichmäßig hohen Kapazität durchströmen, wobei keine Verstopfung auftritt und die Abscheideleistung im Vergleich zu konventionellen Schüttlermähdreschern oder reinen Rotormähdreschern deutlich höher liegt.

Maximale Abscheidung

Speziell entwickelte Abscheidefinger sind spiralförmig auf der gesamten Länge der beiden Rotoren angebracht, um den Vortrieb des Ernteguts zu fördern. Diese Finger sind in einem besonderen Winkel angeordnet, um Strohschäden zu vermeiden und die höchstmögliche Kornabscheidung zu gewährleisten.

Die Ausstattung der Abscheidekörbe unter den zwei Rotoren mit Lamellen gewährleistet einen problemlosen Durchsatz bei niedrigem Widerstand und verhindert Strohschäden.



Abscheidung über Rotoren

Constant flow

Für maximale Leistung muss der Mähdrescher immer voll ausgelastet sein. Wenn das Erntegut weniger wird, benötigt der Mähdrescher mehr Material, um weiterhin optimal ausdreschen zu können. **Constant Flow** kann einfach über den **PowerGrip-Hebel** eingeschaltet werden. Zwei einfache, im Dreschwerksantrieb montierte Sensoren messen kontinuierlich die Belastung des Antriebs durch das Erntegut.

Constant Flow gewährleistet durch die automatische Anpassung der Fahrgeschwindigkeit an die aktuell durch das Dreschwerk geführte Materialmenge eine kontinuierliche Getreidezufuhr. Durch die Belastungsmessung vorne im Dreschwerk werden Verluste hinten im Heck vermieden. Dadurch wird selbst bei stark variierenden Beständen eine optimale Produktivität beibehalten. Die Abscheideleistung lässt sich so für viele Erntegüter um bis zu 15 % steigern, bei gleichzeitig niedrigerem Kornverlust. Zudem kann sich der Fahrer auf andere Aspekte der Maschine konzentrieren.

Bis zu
15%
mehr Leistung



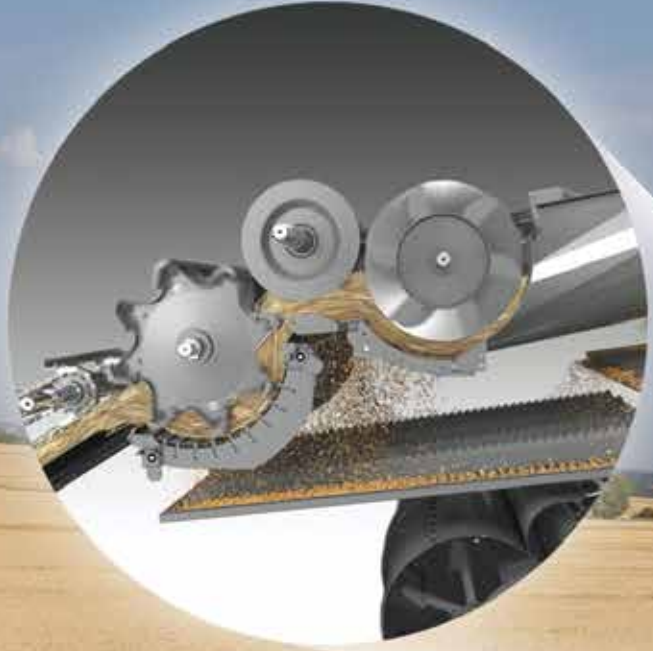

Km/h

VORFAHRTSGESCHWINDIGKEIT
DURCHSATZ
VERLUSTE

Einfach sauberes Korn durch Aerodynamik

Venturi-Reinigungssystem

Das einzigartige Venturi-Reinigungssystem, mit dem jetzt sowohl Centora als auch Delta ausgestattet sind, erzeugt einen hohen Reinigungsgrad und liefert saubere Fertigware, während Kornverluste minimal sind. Das System erzeugt einen optimierten Luftstrom über die gesamte Siebfläche.

Die aerodynamischen Luftschächte befinden sich in der Mitte des Gebläsegehäuses und erzeugen einen „Venturi“-Effekt, wodurch der Luftdurchsatz gesteigert wird und das System somit einen hohen Gutstrom durch das Dresch- und Abscheidesystem verarbeiten kann. Das Erntegut wird sauber und effizient von Spreu und Staub getrennt. Eine erhöhte Druckerzeugung durch den Luftstrom unter dem Sieb ermöglicht das Anheben, Abscheiden und die Reinigung von großen Mengen an Material.



Das patentierte Überkehrsystem nutzt Förderschnecken für den Transport und ein Schaufelrad, um die Überkehr zurück zum Siebkasten zu transportieren. Ein effektiver Nachdrusch und die so wichtige gleichmäßige Verteilung im Mährescher, um eine Überlastung zu vermeiden, werden unabhängig von der Kapazität gewährleistet. Die Überkehrmenge wird kontinuierlich überwacht und in der Kabine angezeigt.



Serienmäßig elektrisch betätigte Siebe können von der Kabine aus verstellt werden, sind aber auch Teil des One-Touch-Systems für die Mährescher-Einstellungen, das die individuellen Idealeinstellungen für die zukünftige Nutzung speichert.

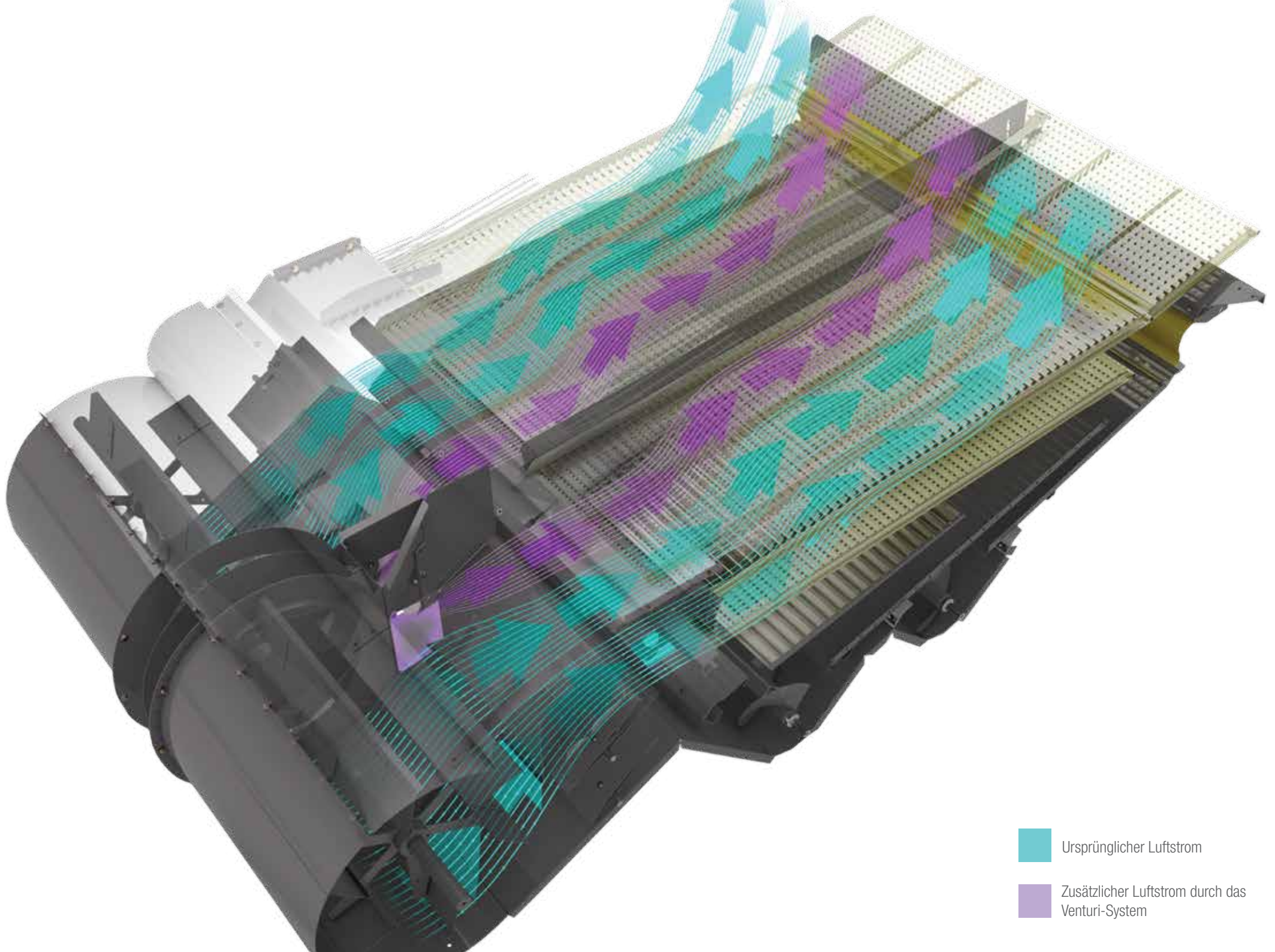

■ Ursprünglicher Luftstrom

■ Zusätzlicher Luftstrom durch das Venturi-System

Maßgeschneidertes Zubehör

Zu diesen leistungsstarken Mähdreschern passt unser effizientes Zubehör. Der Hochleistungshäcksler ist für sein Leistungsvermögen und seine vielfältigen Einstellmöglichkeiten bekannt. Selbst für das breiteste Schneidwerk ist eine Verteilung der Ernterückstände auf voller Breite gewährleistet. Der Spreuverteiler ist besonders effektiv und bei Wartungsarbeiten nicht im Weg. Ein sorgfältig durchdachtes Design für den gesamten Erntevorgang erleichtert die Arbeit.



Der hydraulisch angetriebene **Spreuverteiler** ist stufenlos verstellbar und kann mit Hilfe von Gasdruckfedern bequem nach hinten geschwenkt werden, wenn Zugang zu den Sieben erforderlich ist.



Für 9,2 m und 10,7 m breite Schneidwerke ist der **„Maxi-Spread“ Radialverteiler** erhältlich, der aus zwei schnell rotierenden Wurfscheiben besteht, welche die Ernterückstände gleichmäßig und sicher über die gesamte Breite verteilen. Die Drehzahl der Wurfscheiben kann von der Kabine aus gesteuert werden. Bei Arbeiten in windiger Witterung kann die Drehzahl der Wurfscheiben einzeln angepasst werden, um die Kraft des Windes auszugleichen.

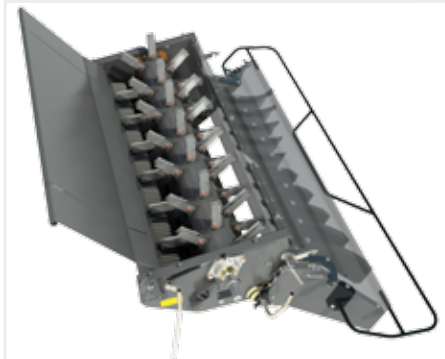

Der **Hochleistungshäcksler** verfügt über acht Reihen gezahnter Klingen, 108 Messer und eine höhere Rotordrehzahl als viele Standardhäcksler. Der Strohhäcksler zerkleinert das Stroh äußerst intensiv, was besonders von Betrieben mit Minimalbodenbearbeitung oder Direktsaat gefordert wird. Hier ist der Hochleistungshäcksler des MF unschlagbar. Der Häcksler kann das Stroh auf einer Breite von bis zu 9 Metern verteilen. Durch eine zusätzliche und werkzeuglos zuschaltbare zweite „Gegenschneide“ kann die Häckselleistung bei Bedarf zusätzlich verbessert werden.



Für den Transport kann der **MaxiSpread Radialverteiler auf Knopfdruck bequem** hochgeschwenkt werden. Dieses einfache Verfahren dauert nur Sekunden und erfordert keine Werkzeuge. Per Knopfdruck kehrt man beim Wenden die Einstellungen für den „MaxiSpread“ Radialverteiler und die Leitbleche des Häckslers um.

Der Hochleistungshäcksler verfügt über achte Reihen gezahnter Klingen auf einer Welle mit sehr großem Durchmesser und

108 Messer, sowie eine höhere Rotordrehzahl als viele Standardhäcksler



Sowohl Centora als auch Delta legen
saubere und lockere
Schwaden zum Aufpressen ab – garantiert



Korntankinhalt	Serienausstattung	AutoLevel
	Liter	Liter
MF Centora 7380	10.500	10,500
MF Centora 7382	12.500	10,500
MF Delta 9380	12.500	10,500

Schonender Umgang mit Ihrem Getreide

Die Korntanks verfügen, passend zum hohen Durchsatzpotential der Mähdrescher, über ein riesiges Fassungsvermögen von bis zu 12.500 Liter und sind mit einer Schnellentleerung ausgestattet, deren Entladerate von der Kabine aus an unterschiedliche Ernteguteigenschaften angepasst werden kann. Die oben angebrachte und in verschiedenen Längen erhältliche Entleerungsschnecke ist so konstruiert, dass das Überladefahrzeug nicht auf dem Stroh fahren muss.. Die Füllschnecke gewährleistet eine gleichmäßige und vollständige Befüllung des Korntanks. Passend zu unterschiedlichen Anforderungen an die Entladung sind vier verschieden lange Entleerungsschnecken und Abtankrohre erhältlich.



Die elektrisch öffnenden Korntankdeckel sind spritzwasserdicht.

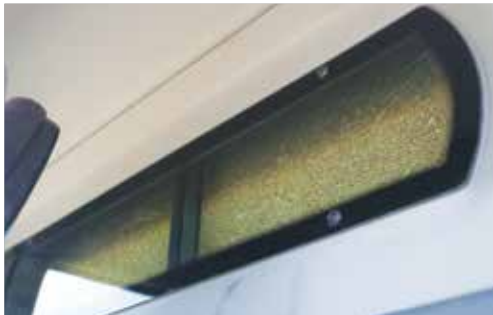

Ein großes Sichtfenster in der Kabine ermöglicht eine umgehende Qualitäts- und Mengenprüfung.



Der bequeme Zugang über den Motorraum gewährleistet eine einfache Reinigung und Wartung.

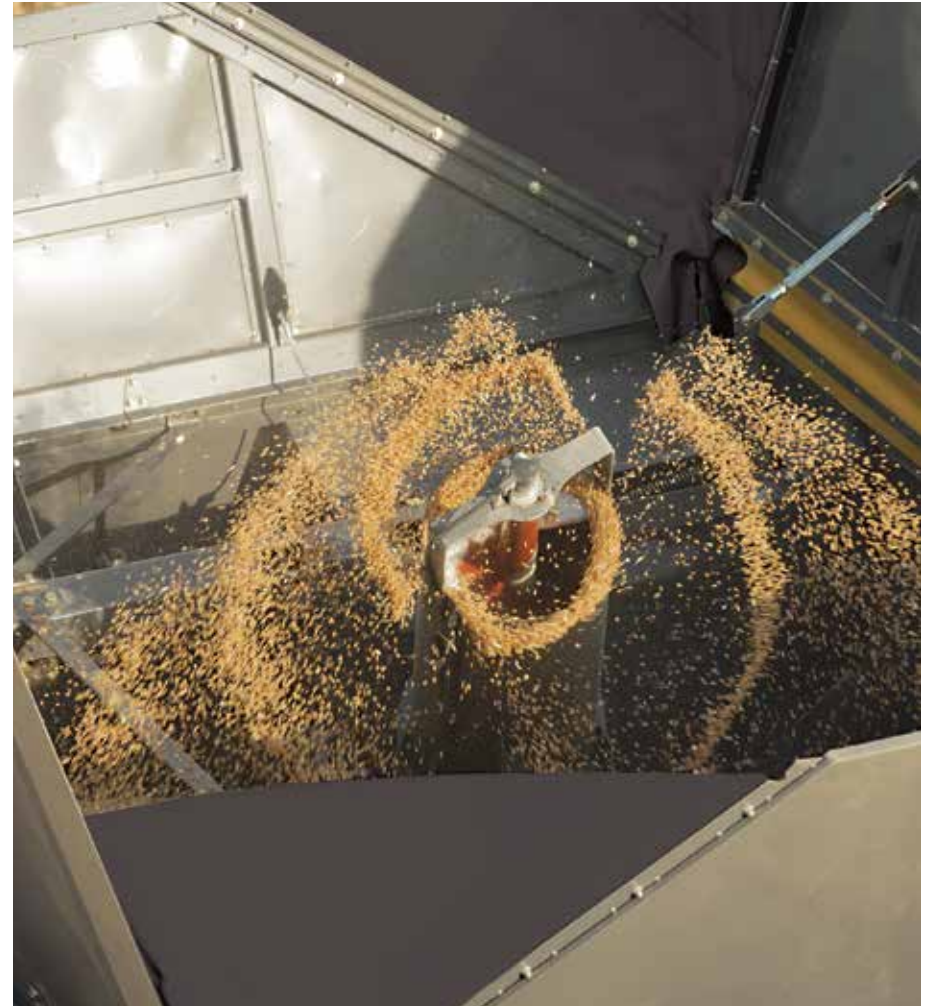

Entscheiden Sie sich für Zugleistung und Tragfähigkeit

Wo Raupenlaufwerke erforderlich sind, erfüllt unser ATRAK-System alle Anforderungen – formschlüssige Kraftübertragung, automatische Kettenspannung und deutlich geringere Bodenverdichtung bei schwierigen Bedingungen. Raupenlaufwerke können zudem bei hohen Arbeitsgeschwindigkeiten für eine ruhigere Fahrt sorgen. Die wichtige Gesamtbreite liegt mit einer 635 mm Raupenlaufwerken unter 3,5 m. Straßengeschwindigkeit gemäß örtlicher Richtlinien



Integrierte Endantriebe
– speziell für die hohen
Lasten entwickelt

Progressive, integrierte
Blockfederung – einfach
aber effektiv, für hohen
Fahrkomfort



4 Mittellaufräder sorgen für eine riesige
Auflagefläche mit hoher Tragfähigkeit

3,5m Transportbreite



Die einzig richtige Wahl am Hang - AutoLevel

Es gibt kaum wirklich ebene Felder, ein Hangausgleichssystem ist für eine Leistung wie in der Ebene also durchaus sinnvoll

Hangausgleich - die einzige Möglichkeit, das volle Leistungsvermögen aller Maschinenkomponenten zu gewährleisten

Diese fortschrittliche, selbstnivellierende Konstruktion bietet Ihnen maximale Flexibilität in Hanglagen

Alle Modelle sind als AutoLevel-Version erhältlich, bei der die gesamte Maschine durch das Schwenken der Endantriebe nivelliert wird – einfach und bewährt. Mähdrescherkomponenten werden im Allgemeinen konstruiert, um auf waagrechttem Untergrund mit höchster Leistung effizient zu arbeiten.

Dieses System behält die Horizontale an Hängen länger bei, lässt damit die Maschine länger mit voller Leistung arbeiten und steigert so Ihren Durchsatz. Allradantrieb und größere Hinterreifen (bis zu 600/55 R 26.5) sind verfügbar und erhöhen Zugleistung, Lenkgenauigkeit und Sicherheit. Für eine höhere Wendigkeit verfügt die Hinterachse mit oder ohne Allradantrieb über einen sehr engen Wenderadius.





12%

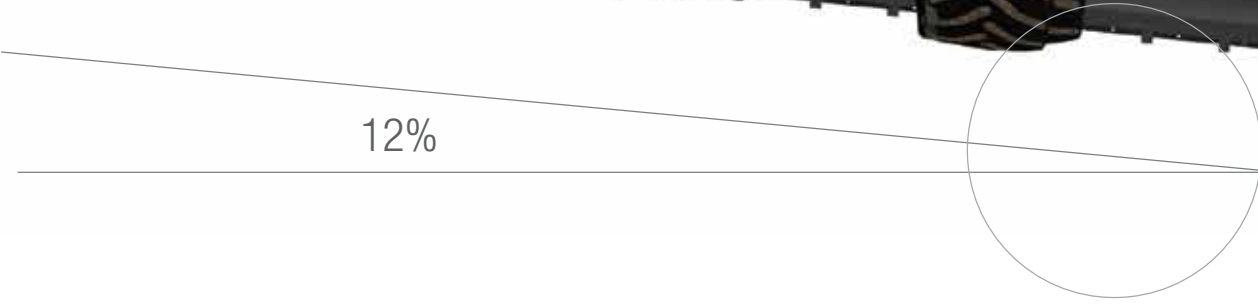





Ein Logenplatz für einen langen Arbeitstag

Die Skyline-Kabine

Die richtige Ausstattung der Fahrerkabine ist entscheidend für die optimale Nutzung der Maschine. Eine exzellente Rundumsicht gepaart mit ergonomisch angebrachten Bedienelementen erleichtert die Arbeit und erhöht die Produktivität. Intuitive Menüs auf dem TechTouch-Terminal versorgen Sie sofort mit allen wichtigen Informationen und aktive Warnsysteme schützen Ihre Investition. Durch schalldämmendes Glas werden die niedrigsten Geräuschpegel der Branche erreicht.

Ein zweites Zuhause

Die großzügige Skyline-Kabine bietet jede Menge Platz und Komfort, verfügt aber dennoch über die ungehinderte Rundumsicht, die Sie im Laufe eines Arbeitstags auf das Abtankrohr, die Stoppeln, das Schneidwerk, und über die großen, elektrisch verstell- und beheizbaren Spiegel oder die serienmäßige Rückfahrkamera im TechTouch-Terminal auch nach hinten, benötigen.

Die Kabine ist mit einer Vielzahl an Funktionen ausgestattet, die in diesem Leistungssegment ihres Gleichen suchen.

- Vollautomatische Klimaregelung und Heizung
- Luftgefederter Deluxe-Sitz mit 10 Einstellmöglichkeiten
- Zweigeteilte, elektrisch verstell- und beheizbare Spiegel
- Beifahrersitz mit integrierter Kühlbox
- Dreifach verstellbare Lenksäule
- Optionales Multimedia-System
- Breite und trittsichere Leiterstufen zur Kabine!



Freie Sicht auf die langen Schrägförderer für schnellen und sicheren An- und Abbau des Schneidwerks



Rückfahrkamera für bessere Rundumsicht



Exzellente Sicht auf die Seiten der Maschine durch zweigeteilte, verstellbare Spiegel



Beleuchtungspanel, optionales Multimediasystem mit CD, DVD, USB, und SD-Laufwerken, Navigation und Bluetooth, Klimautomatik



Einfache, logische Bedienelemente erleichtern die Bedienung



- 01 Haspel auf/ab
- 02 Haspel vor/zurück
- 03 Notstopp
- 04 Schneidwerk auf/ab
- 05 Schneidwerk Neigen links/recht
- 06 Korntankentleerung ein/aus
- 07 Abtankrohr ein- und ausschwenken
- 08 Automatische Schnitthöhenregelung ein/aus
- 09 Lenksystem ein/aus



- 01 Motordrehzahl
- 02 Dreschwerk ein/aus
- 03 Schneidwerk ein/aus
- 04 Allradantrieb ein/aus
- 05 Feststellbremse

PowerGrip-Fahrhebel

Der Maschinen-Fahrhebel liegt besser in der Hand als jemals zuvor – Der PowerGrip Multifunktionshebel ist an der Armlehne befestigt auf der sich auch die am häufigsten verwendeten Bedienelement befinden. Die Armlehne kann in Höhe und Längsrichtung an den Fahrer angepasst werden. Der Tastbetrieb für die Vorwärts- und Rückwärtsbewegung ist eine natürliche Bewegung und weniger ermüdend. Der Arm bleibt ruhig und bequem auf der Armlehne liegen.



- Haspeldrehzahl
- Antriebsaktivierung

PowerGrip-Armlehne

Auf der übersichtlich strukturierten rechten Armlehne befindet sich neben den Schaltern für Schneidwerk, Dreschwerk, Allradantrieb und die Feststellbremse auch der bedienerfreundliche Gasdrehknopf. Die weich gepolsterte Armlehne bietet hohen Komfort auch an langen Arbeitstagen.

Terminal

Das TechTouch-Terminal, auf dem alle wichtigen Leistungsdaten dargestellt und Einstellungen für den Mähdrescher vorgenommen werden, liegt perfekt im Blickfeld und ist leicht zu erreichen. Die intuitive Touchscreen-Bedienoberfläche ist einfach zu bedienen und einzustellen.



- 01 Trommeldrehzahl
- 02 Korbabstand
- 03 Rotordrehzahl
- 04 Gebläsedrehzahl
- 05 Obersiebe auf/zu
- 06 Untersiebe auf/zu
- 07 Verstellung Strohleitbleche
- 08 Korntankdeckel auf/zu
- 09 Unloading rate
- 10 Raps-Seitenmesser ein/aus
- 11 Lenksystem/Fahrmodus



Tastatur

Die Folientastatur befindet sich direkt rechts an der Armlehne und wird verwendet, um die seltener genutzten Funktionen des Mähdreschers zu bedienen. Die weichen erhabenen Tasten führen direkt zu den individuellen Menüs auf dem TechTouch-Terminal.

Ihr leiser aber aktiver Partner

Das TechTouch-Terminal ist das Kontrollzentrum für alle wichtigen Leistungsparameter. Es ist mit einem Touchscreen ausgestattet, der Bildschirm kann aber auch über den einzigartigen Sicherheitsnavigator bedient werden.



Der **Bereich „Allgemeine Informationen“** wird immer im linken oberen Abschnitt des Terminals angezeigt. Er zeigt Motordrehzahl und Fahrgeschwindigkeit an. Daneben befinden sich die Anzeigen für Kraftstoff, AdBlue®, Öl- und Motortemperatur. Die Grafik zeigt zudem den aktuellen Status für den Korntank und das Abtankrohr.



Die gut ablesbaren Anzeigen auf dem **Mähdrescher-Hauptmenü** zeigen die Ist- und Sollwerte für die Höhe des Schneidwerks, den Kornverlust über die Strohschüttler und Siebe sowie die Überkehrmenge. Darunter die aktuellen Einstellungen für Schneidwerkhöhe, Trommeldrehzahl, Dreschkorböffnung vorn/hinten, Gebläsedrehzahl, Sieböffnung oben/unten. Über Schnellzugriffstasten auf den Symbolen können die entsprechenden Einstellungen schnell und einfach geändert werden



Die Fenster im unteren Bereich des Terminals heißen **Info-Plus-Bildschirme**. Hier kann der Fahrer zwischen verschiedenen Bildschirmen auswählen, die detaillierte Informationen zu den Funktionen des Mähdreschers anzeigen. So erhält der Fahrer beispielsweise mit einem Blick Informationen zur Motor- und Wellendrehzahl und erhält die Gewissheit, dass alle Systeme ordnungsgemäß funktionieren. Informationen zu Ertrag und Feuchtigkeit werden hier ebenfalls angezeigt.



Im unteren Bereich des Terminals können bis zu zwei **Kamerabilder** angezeigt werden. Der Fahrer kann dabei auswählen, ob die Kameraansicht immer angezeigt wird oder beispielsweise nur beim Rückwärtsfahren. Das Kamerabild kann per Knopfdruck einfach auf den kompletten Bildschirm vergrößert werden.

Entwickelt, um Ihnen die Arbeit zu erleichtern

- Der **große, gut ablesbare Bildschirm** ist in vier Abschnitte unterteilt, deren Inhalte der Fahrer nach belieben selbst bestimmen kann. Er ermöglicht eine wirklich optimale Nutzung der Einstellungen – Er ist logisch aufgebaut und das Navigieren durch die Seiten ist mit Hilfe der Hardkey-Tasten oder der Schnellzugriffstasten auf dem Touchscreen sehr einfach und intuitiv
- Das **übersichtliche Farbdisplay** erleichtert die Interpretation der Informationen enorm - Warnungen werden deutlich als Priorität dargestellt
- **Einstellautomatik** – Im Menü des TechTouch-Terminals können bis zu 10 verschiedene Ernteguteinstellungen je Frucht vorgenommen werden, die bei Anwahl automatisch den Mähdrescher entsprechend einstellen – Sieböffnung, Trommeldrehzahl, Dreschkorbabstand und Gebläsedrehzahl
- Die **serienmäßig Kamerafunktion** ist in das TechTouch-Terminal integriert und verbessert die Sicht nach hinten
- Die **Terminal-Halterung** ermöglicht dem Fahrer die schnelle Einstellung der optimalen Sitzposition



AGCO FUSE® Technologies: Vernetzte Landwirtschaft von Massey Ferguson



AGCOs allumfassende neue Elektronikstrategie Fuse Technologies® ermöglicht Landwirten und Lohnunternehmern die nahtlose Integration und Vernetzung des gesamten Maschinenparks. Unter dem Namen Fuse Technologies stellen AGCO und MF Lösungen für Präzisionslandwirtschaft bereit, die zu einer Reduzierung der Betriebskosten und noch mehr Effizienz und Profitabilität beim Einsatz der Maschinen führen.

Die vielfachen Technologielösungen integriert im MF Centora und MF Delta oder auf den Bürocomputer sind klare Anzeichen für die rasante Entwicklung und hinreichenden Innovationen bei Massey Ferguson. Informationen sind der Mittelpunkt, wenn es darum geht die Arbeit effizienter und produktiver zu erledigen. Das ist der Grund, warum Massey Ferguson innovative und miteinander verknüpfte Technologielösungen bietet, die mit unschlagbarer Einfachheit helfen Produktivität und Profitabilität durch höhere Erträge bei geringeren Mitteleinsatz zu realisieren.

AGCOMMAND®

Telemetrie

AgCommand® ist das perfekte Telemetriesystem für große Landwirtschaftsbetriebe, Lohnunternehmen oder alle, die jederzeit informiert sein wollen – wo und wie effizient ihre Maschinen arbeiten.

Übermittelte Daten wie z.B. Standort, Geschwindigkeit und Status werden automatisch generiert, per mobilen Netzwerk übertragen und in nahezu Echtzeit auf der **AgCommand®** Internetseite dargestellt – damit ist keine Installation einer speziellen Software auf dem PC notwendig.

Alle MF Centora und Delta haben die **AgCommand®** AM53 Box werksseitig montiert. Diese kann je nach Kundenanspruch mit der Standard Plus oder der Advanced Lizenzversion registriert werden. Letztere Advanced Version bietet weitere detailliertere Informationen wie z.B. Kraftstoffverbrauch, Durchsatzleistung oder Maschineneinstellungen.

Auch mobil flexibel

Alle **AgCommand®** Vorteile können ganz einfach mit der neuen **AgCommand®** app, für iPads und iPhones, sowie auch auf den von Android unterstützten Mobilgeräten genutzt werden. Größtenteils stehen die gleichen Funktionen wie auf einem Standard-PC stehen zur Verfügung und erlauben einen schnellen Blick auf Maschineninformationen, wo immer und wann immer es beliebt.

Ebenso stehen die Funktionen wie den Aufruf der kompletten Maschinenhistorie, der Effizienzanalyse und des Feldreports zur Verfügung.

Informationen und Leistung auf Knopfdruck

Einsatz neuester Technik – Die Option **Auto-Guide™ xls** führt Sie zu höherer Leistung, indem unnötige Fahrten durch eine optimale Nutzung des Feldgrundrisses vermieden werden. Einfach über das Terminal zu bedienen **Auto-Guide™ xls** bietet eine Genauigkeit von bis zu 5 cm und kann bei Bedarf auch mit einem RTK-Signal verwendet werden. Durch die Automatisierung kann sich der Fahrer darauf konzentrieren, das Beste aus der ganzen Maschine herauszuholen.

Daten werden auch über die Jobeffassung bereitgestellt, die Messgrößen wie geerntete Fläche, Kraftstoffverbrauch und benötigte Zeit erfassen. Felder können eingegeben und mit Namen versehen werden, um die Buchhaltung zu vereinfachen und es dem Fahrer zu ermöglichen, Daten zur Maschinenleistung zu erfassen.

Wenn die Daten des Ertragsmessers und des Feuchtesensors (MF 7380 optional) mit einem GPS-Signal kombiniert werden, das vom **Auto-Guide™ xls** System oder extern bereitgestellt wird, können Daten zur **Ertragskartierung** und des Feuchtesensors mit dem **TaskDoc Pro**-Paket direkt an das Büro übermittelt werden. Das bedeutet, dass die zukünftigen Anforderungen hinsichtlich Rückverfolgbarkeit und Datenaufzeichnung bereits jetzt erfüllt werden und sichergestellt ist, dass Sie zur Sicherung der Rentabilität leicht auf diese Informationen zurückgreifen können.

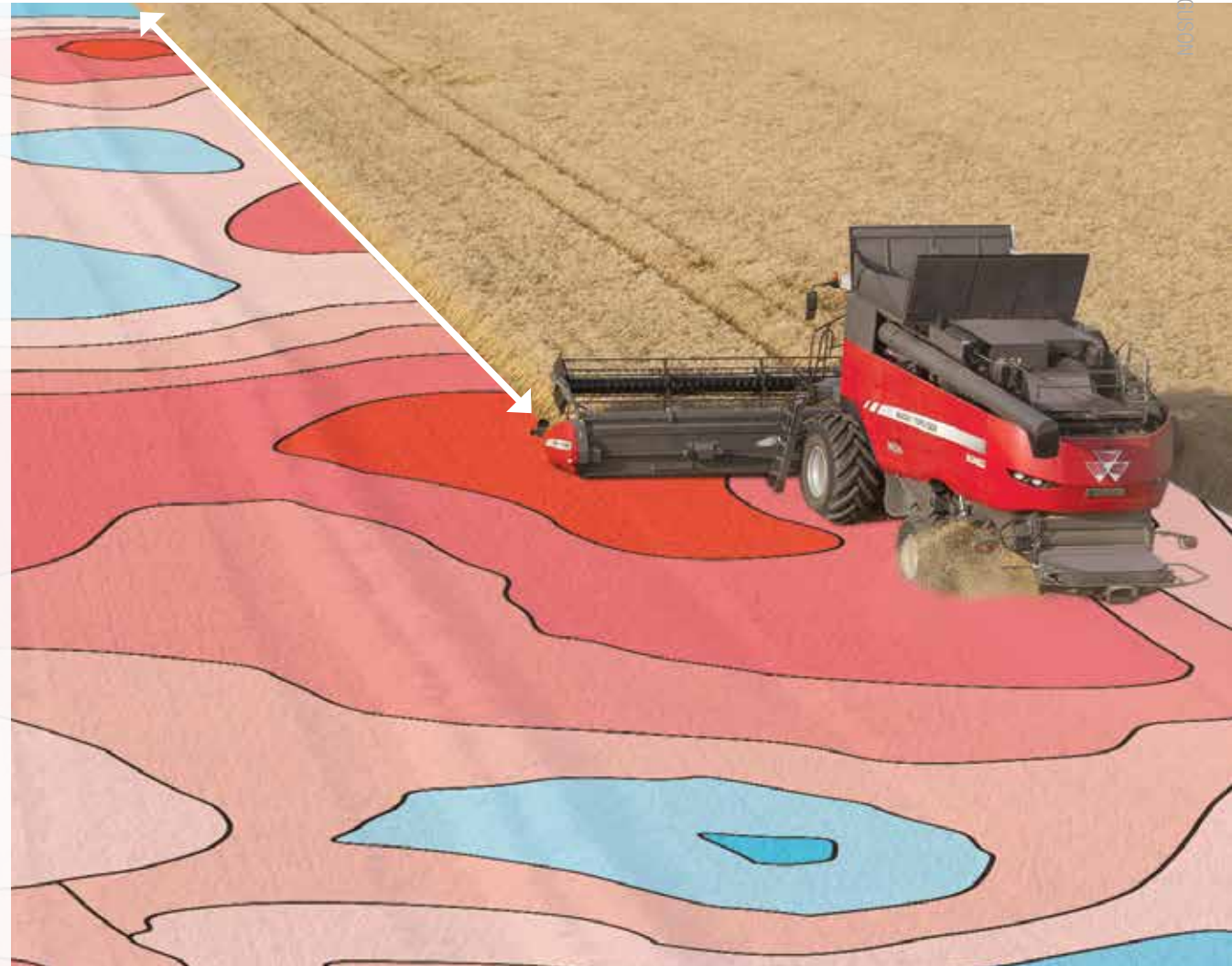

Auto-Guide™ xls

Arbeiten zu jeder Zeit

Ein umfangreiches Beleuchtungspaket für lange Arbeitstage und hohe Sicherheit gehört zu den wichtigsten Anforderungen der Kunden. Die Centora-/Delta-Modelle sind bereits serienmäßig an den richtigen Stellen mit entsprechenden Leuchtengruppen ausgestattet, die dank neuester Beleuchtungstechnik eine optimale Ausleuchtung gewährleisten. Acht Halogen-Scheinwerfer tauchen das Schneidwerk bei Arbeiten bis spät in die Nacht in helles Licht. Zusatzscheinwerfer zum Auffinden von Reihen, zum Entleeren des Korntanks und zur Ausleuchtung des Heckbereichs erleichtern zudem das Arbeiten bei Dunkelheit erheblich.



Praktische Aufgaben gehen leicht von der Hand, wenn sie durchdacht sind

Zu den wichtigsten Eigenschaften eines jeden Mähdreschers von Massey Ferguson gehören der bequeme Zugang und die schnelle Wartung, wodurch Ihnen mehr Zeit für die Ernte zur Verfügung steht!





Durch den schnellen und bequemen Zugang zu den Kühlern für Reinigungs- und Wartungsarbeiten reduzieren sich die Standzeiten und der Kraftstoffverbrauch



Einteilige Seitenverkleidungen mit innenliegenden Scheinwerfern bieten Tag und Nacht bequemen Zugang für schnelle und regelmäßige Inspektionen und erhöhen so die Zuverlässigkeit.



Die Einfüllstutzen für Kraftstoff und AdBlue® liegen direkt nebeneinander und sind beide zur Reinhaltung der Tanks mit einem Primärfilter ausgestattet.



Die Umstellung von Häckseln auf Schwadablage dauert nur eine Minute, bietet zusätzliche Flexibilität und einen sicheren Antrieb des Hochleistungshäckslers.



Das Nachdreschsystem ist mit einem einfach austauschbaren Abdeckblech für Raps und Hülsenfrüchte ausgestattet, das eine schnelle Anpassung der Einstellungen im Feld ermöglicht.



Schwenkbare Leiter für den bequemen Zugang zu Motor und Korntank.

Es kommt nicht so sehr auf die Leistung Ihres Motors an, sondern auf die Art und Weise wie der Mähdrescher sie nutzt



Wir können Ihnen versprechen, dass Ihr AGCO POWER-Motor dank SCR-Technologie den neusten Emissionsvorschriften entspricht und zu den modernsten Konstruktionen auf dem Markt gehört. Er schont die Umwelt und seine Betriebskosten gehören zu den niedrigsten der Branche. Dies sind wichtige Parameter.

Ebenso wichtig ist aber auch sein Leistungsvermögen. Er verfügt über eine flache Drehmomentkurve, welche gewährleistet, dass auch unter Last ein konstantes Drehmoment zur Verfügung steht, genau so, wie es für einen Mähdrescher optimal ist. In Verbindung mit den kraftsparenden Antrieben ergibt sich so ein äußerst niedriger Kraftstoffverbrauch pro Tonne und eine exzellente Kraftstoffeffizienz.

Er hat aber auch einen entscheidenden Einfluss darauf, wie lange Ihr Mähdrescher mit einer Tankfüllung läuft. Sowohl die Centora- als auch die Delta-Mähdrescher sind mit einem 1.000 Liter Kraftstofftank und einem 120 Liter AdBlue®-Tank ausgestattet.

Auch das Motordeck ist so konstruiert, dass die Wartung dank bequemem Zugang schnell und einfach durchzuführen ist – durch seine klare Konstruktion bleibt es sauber und sicher.



MF 7380 – 379 PS MAX

MF 7382 – 404 PS MAX

MF 9380 – 496 PS MAX*

*einschl. Boost

Umfassende Unterstützung. Immer dann, wenn Sie sie brauchen.

Massey Ferguson und seine Vertriebspartner sind jederzeit bereit und in der Lage über das normale Maß hinauszugehen, um Sie zu unterstützen.



Die Landwirtschaft kann ein hartes Geschäft sein; daher sorgen wir dafür, dass Sie sich jederzeit und besonders in der Ernte auf unseren Service verlassen können. Unsere Vertriebspartner setzen sich mit hohem Engagement dafür ein, das richtige Produkt für Sie zu finden und unterstützen Sie dann mit bestem Service und erstklassiger Ersatzteilversorgung. Sie werden Teil einer engagierten Familie von hochqualifizierten Spezialisten, deren Anliegen es ist, Sie optimal zu unterstützen.

Wir kennen die Landwirtschaft und sind uns der Herausforderungen bewusst, denen sich jeder Einzelne stellen muss. Daher können unsere Vertriebspartner Sie auch bei der Planung einer erfolgreichen Zukunft unterstützen. Wenden Sie sich bei Fragen zu unseren Finanzierungsangeboten wie Vermietung und Kreditfinanzierung vertrauensvoll an Ihren Vertriebspartner.

Entscheiden Sie sich für die sichere und transparente Betriebsplanung

Stellen Sie sich vor, wie viel sorgenfreier der Maschineneinsatz wäre, wenn es keine ungeplanten Kosten mehr gäbe. Steigern Sie Ihre Planungssicherheit mit einem **manager** Wartungs- und Reparaturvertrag.



Der manager Wartungs- und Reparaturvertrag* ist ein Komplettpaket, das Ihnen mit Wartungen, Reparaturprogramm und umfassender AGCO-Gewährleistung die komplette Instandhaltung Ihres Mähdeschers bietet und praktisch wie die Verlängerung der herstellereitigen Gewährleistung funktioniert.

Einsatzsicherheit für Ihre Maschine

Mit Sicherheit kommen bei der „vorbeugenden“ Wartung nur die allerneuesten Technologien und professionell ausgebildete Techniker zum Einsatz. Mit jahrelanger Erfahrung sorgen sie dafür, dass Ihre Maschine mit optimaler Leistung läuft. All diese Punkte werden nach einem strengen von Massey Ferguson festgelegten Wartungsplan ausgeführt.

Mit einem **manager** Vertrag und mit „vorbeugender“ Wartung erzielt Ihre Maschine während ihrer Betriebsdauer jederzeit ein Höchstmaß an Produktivität.

Der wichtigste Aspekt dieses Pakets ist die Vermeidung jeglicher unerwarteter zusätzlicher Kosten.

Dank der „vorbeugenden“ Wartung können Sie die Wartungskosten Ihrer Maschine deutlich senken, damit auch die langfristigen Betriebskosten verringern und so Ihrem Betrieb eine produktive Zukunft sichern.

Ganz nach Ihren Anforderungen

manager wird auf Ihre individuellen Ansprüche zugeschnitten. Die Laufzeit Ihres Vertrages können Sie individuell ihren Bedürfnissen und dem Einsatzspektrum Ihres Mähdeschers anpassen. Entscheiden Sie sich bereits beim Kauf oder, für mehr Flexibilität, innerhalb der ersten 12 Monate nach Registrierung der Maschine für einen **manager** Vertrag.

Ihr Händler bereitet den Wartungsvertrag vor und kann ihn später noch auf einen längeren Einsatzzeitraum ausdehnen.

Wenn Sie sich für einen **manager** Wartungs- und Gewährleistungsverlängerungsvertrag entscheiden, sichern Sie sich und Ihrem Betrieb nicht nur komplette Planungssicherheit, sondern zudem einen höheren Wiederverkaufswert für Ihre Maschine. Dafür sorgen ein lückenloses Scheckheft und AGCO-Originalteile am gesamten Mähdescher.

Weitere Informationen zum **manager** Wartungs- und Gewährleistungsverlängerungsvertrag erhalten Sie bei Ihrem Massey Ferguson Vertriebspartner.

*Der **manager** Wartungs- und Gewährleistungsverlängerungsvertrag ist in einzelnen Ländern evtl. nicht verfügbar. Bitte wenden Sie sich an Ihren Massey Ferguson-Vertriebspartner, um sich diesbezüglich zu erkundigen. Es gelten die allgemeinen Geschäftsbedingungen.

Technische Daten

	PowerFlow-Schneidwerk	Delta 9380	Delta 9380 AL	Centora 7382	Centora 7382 AL	Centora 7380	Centora 7380 AL
Verfügbare Schnittbreiten		7,7m, 9,2m, 10,7	7,7m, 9,2m,			6,8 m, 7,7 m, 9,2 m	
Haspelantrieb		Hydraulisch		Hydraulisch			
Schnittgeschwindigkeit - Schnitte/s		1,220		1,220			
Seitenmesser		Elektrisch		Elektrisch			
Schnitthöhenregelung		•	•	•	•	•	•
AutoLevel Pendelausgleich		•	•	•	•	•	
Auflagendruckregelung		•	•	•	•	•	•
Automatische Haspeldrehzahl		•	•	•	•	•	•
	Einzugskanal						
Elevatorketten		4 - Ketten		4 - Ketten			
Reversierung von Schneidwerk und Einzugskanal		Hydraulisch		Hydraulisch			
Header and Main elevator reverser		•	•	•	•	•	•
	HyPerforma-Dreschtechnologie						
Dreschtrommel Breite		1.680		1.680			
Dreschtrommel Durchmesser		600		600			
Dreschleisten		8		8			
Drehzahlbereich		360 - 1.080		360 - 1.080			
Hauptdreschkorb Fläche		1,18		1,18			
Hauptdreschkorb Umschlingungswinkel		117,5		117,5			
	Nur Centora						
Wendetrommel Durchmesser - mm		-		375			
Wendetrommel Fläche - m ²		-		0,39			
Rotationsabscheider Durchmesser - mm		-		500			
Rotationsabscheider Drehzahl - U/min		-		480 / 900			
Rotationsabscheider Fläche - m ²		-		1,00			
Aktive Gesamtabscheidefläche - m ²		-		2,57			
Anzahl der Schüttler		-		8			
Anzahl der Stufen		-		5			
Schüttlerfläche - m ²		-		7,9			
Gesamtabscheidefläche - m ²		-		10,47			

	Delta 9380	Delta 9380 AL	Centora 7382	Centora 7382 AL	Centora 7380	Centora 7380 AL
Nur Delta						
Wendetrommel Durchmesser - mm	375			-		
Wendetrommel Fläche - m ²	0,33			-		
Rotor Feeder Durchmesser - mm	500			-		
Rotor Feeder Drehzahl - U/min	480 / 950			-		
Rotor Feeder Korbfläche Fläche	0,39			-		
Abscheiderotoren Bauart	2 gegenläufige Rotoren			-		
Abscheiderotor Durchmesser - mm	475			-		
Abscheiderotor Länge	4,2			-		
Abscheidekorbfläche - m ²	3,54			-		
Abscheidekorb Umschlingungswinkel - Grad	150					
Abscheiderotor Drehzahl - U/min	360 - 1.000					
Aktive Gesamtabscheidefläche - m ²	5,44					
Siebkasten						
Venturi-Reinigungssystem	•	•	•	•	•	•
Gesamtsiebfläche - m ²	5,3			5,3		
Einstellung der Gebläsedrehzahl	Elektrisch			Elektrisch		
Gebläsedrehzahl - U/min	460 - 1.150			460 - 1.150		
Siebkasten mit doppelter Fallstufe	•	•	•	•	•	•
Elektrische Siebeinstellung	•	•	•	•	•	•
Überkehrsystem						
Typ	Unabhängiges Nachdreschsystem			Unabhängiges Nachdreschsystem		
Überkehrmenge-Anzeiger	•	•	•	•	•	•
Korntank						
Korntankinhalt - Liter	12.500	10.500	12.500	10.500	10.500	10.500
Entleerungsschnecke Bauart	Obenentleerung			Obenentleerung		
Entleerungsrate - l/s	120	120	120	120	120	120
Länge der Entleerungsschnecke	Unterschiedliche, je nach Schneidwerkbreite					
Entleerungshöhe	Mindestens 5 m					
Stroh- und Spreuemanagement						
Strohhäcksler Bauart	8-reihiger Hochleistungs-Strohhäcksler					
Strohhäcksler	•	•	•	•	•	•
108 gezackte Messer	•	•	•	•	•	•
Elektrisch einstellbare Strohverteilerbleche	•	•	○	○	○	○
MaxiSpreader	○	○				
Spreuverteiler	•	•	•	•	•	•

Technische Daten Fortsetzung

	Motor	Delta 9380	Delta 9380 AL	Centora 7382	Centora 7382 AL	Centora 7380	Centora 7380 AL	
Marke	AGCO Power mit SCR-Technologie	AGCO Power mit SCR-Technologie						
Emissionsstufe	T4/EURO 4							
Hubraum - Liter	9,8 (7 Zylinder)	8,4 (6 Zylinder)						
Nenndrehzahl - U/min	2,100	2,100						
Max. Motorleistung	466 / 343	404 / 297		379 / 279				
Max. Motorleistung - mit Boost bei 2.000 U/min - PS/kW	496 / 365	-						
Kraftstofftank - Liter	1000		1000					
DEF- (AdBlue®) Tank - Liter	120	120	120	120	120	120		
Getriebe								
Hydrostatischer Antrieb	•	•	•	•	•	•		
Anz. Gänge	4 Gears - Electronic Gear Change							
Allradantrieb	○	○	○	○	○	○		
Reifen								
Vorne	800/65 R 32	800/65 R 32	800/65 R 32	800/65 R 32	800/65 R 32	710/75 R 34		
Hinten	500/70-24	500/70-24	500/70-24	500/70-24	500/70-24	500/70-24		
Vorne optional	680/85 R 32	710/75 R 34	680/85 R 32	710/75 R 34	680/85 R 32	800/65 R 32		
Vorne optional	680/85 R 32 CEREXBIB MICHELIN	800/65 R 32 CEREXBIB MICHELIN	680/85 R 32 CEREXBIB MICHELIN	800/65 R 32 CEREXBIB MICHELIN	680/85 R 32 CEREXBIB MICHELIN	800/65 R 32 CEREXBIB MICHELIN		
Vorne optional	710/75R34	900/60 R 32	710/75 R 34	900/60 R 32	710/75 R 34	900/60 R 32		
Vorne optional	800/65 R 32 CEREXBIB MICHELIN		800/65 R 32 CEREXBIB MICHELIN		800/65 R 32 CEREXBIB MICHELIN			
Vorne optional	800/70 R 32 CEREXBIB MICHELIN		800/70 R 32 CEREXBIB MICHELIN		800/70 R 32 CEREXBIB MICHELIN			
Vorne optional	900/60 R 32		900/60 R 32		900/60 R 32			
Vorne optional	1050/50 R 32		1050/50 R 32		1050/50 R 32			
Hinten optional	600/55 -26.5	600/55 -26.5	600/55 -26.5	600/55 -26.5	600/55 -26.5	600/55 -26.5		
Kabine								
Skyline-Kabine	•	•	•	•	•	•		
Luftgefederter Fahrersitz	•	•	•	•	•	•		
Beifahrersitz	•	•	•	•	•	•		
TechTouch-Terminal mit Armlehne	•	•	•	•	•	•		
3D-Lenksäule	•	•	•	•	•	•		
Heizung	•	•	•	•	•	•		
Klimaautomatik	•	•	•	•	•	•		
Weitwinkelspiegel	•	•	•	•	•	•		
Stoppelleuchte und Reihenfinder	•	•	•	•	•	•		
Multimedia-Navigation	○	○	○	○	○	○		

	Delta 9380	Delta 9380 AL	Centora 7382	Centora 7382 AL	Centora 7380	Centora 7380 AL
Elektronik						
Ertragsmesser	•	•	•	•	○	○
Feuchtemesser	•	•	•	•	○	○
TaskDoc Pro	○	○	○	○	○	○
Auto-Guide™ xls	○	○	○	○	○	○
AgCommand®	•	•	•	•	•	•
ConstantFlow	•	•	•	•	○	○
Optionen						
Mais-Kit	○	○	○	○	○	○
Gebälasedrehzahlreduzierung	○	○	○	○	○	○
Korntank-Bodenschnecke für Grassamen	○	○	○	○	○	○
Ausrüstung zur Erbsenernte	○	○	○	○	○	○
Rundlochsiebe	○	○	○	○	○	○
Abmessungen						
Gesamtlänge ohne Schneidwerk - m	9,95	9,95	9,95	9,95	9,95	9,95
Breite ohne Schneidwerk, Standardreifen - m	800/65 R 32 - 3.86		800/65R32 - 3.86			
Gewicht - kg	18.400	18.900	17.100	17.600	17.100	17.600





Gebaut, um auch unter schwierigen Bedingungen Hochleistung zu bieten

01 PowerFlow-Schneidwerk

- Bis zu 10,7 m breit, mit SuperFlow-Einzugsschnecke für einen kontinuierlichen, gleichmäßigen Einzug.

02 Schrägförderer

- Der Schrägförderer mit Mais-Vorrüstung und äußerst starkem Powerbandantrieb sorgt für sicheren Antrieb des PowerFlow-Schneidwerks oder für einen bis zu 12-reihigen Maispflücker. Eine kraftvolle hydraulische Reversierung wird mit allen Blockaden fertig.

03 Dreschtrommel mit großer Schwungmasse

- Dreschtrommel mit großer Schwungmasse und Vordrusch-Reibleiste für hohes Leistungsvermögen selbst bei anspruchsvollen Bedingungen. Constant Flow-Funktion für einen höheren Durchsatz von bis zu 15 %.

04 Hochleistungs-Dreschkorb

- Die bewährte Konstruktion des Dreschkorbs benötigt für das Dreschen weniger Leistung und fördert die Abscheidung.

05 Rotor Feeder (Delta)

Der Rotor Feeder verteilt das Erntegut gleichmäßig und führt den Rotoren das Stroh sanft zu.

06 Hochleistungs-Rotorabscheider (Delta)

- 4,25 m lange Rotoren scheiden die gedroschenen Körner sanft ab und verbrauchen aufgrund ihres Design weniger Kraftstoff.

07 Venturi-Hochleistungsgebläse

- Diese einzigartige Gebläsekonstruktion nutzt den gesamten verfügbaren Luftstrom, um auch schwerste Feldfrüchte anzuheben und zu reinigen.

08 Skyline-Kabine

- Die komfortable, geräumige Kabine verfügt mit dem einzigartigen TechTouch-Terminal über eine bedienerfreundliche Schnittstelle für den Fahrer.

09 Korntank

- Bis zu 12.500 Liter fassender Korntank mit elektrisch öffnenden Korntankdeckeln und hoher Entladeleistung für mehr effektive Druschzeit auf dem Feld.

10 Motor

- Leistungsstarker AGCO POWER 7-Zylinder-Motor (Delta) mit SCR-Technologie für exzellente Kraftstoffeffizienz und sauberere Abgase.

11 Hochleistungs-Strohhäcksler mit hoher Drehzahl

- Mehrfach verstellbarer Häcksler mit gezahnten Klingen und 108 Messern für exzellente Häckselqualität bei niedrigem Leistungsbedarf und geringen Wartungsaufwand.



MASSEY FERGUSON
A world of experience. Working with you.



CENTORA



DELTA



Web: www.MasseyFerguson.com

Facebook: www.Facebook.com/MasseyFergusonGlobal

Twitter: Twitter.com/MF_EAME

Instagram: Instagram.com/MasseyFergusonGlobal

YouTube: www.YouTube.com/MasseyFergusonGlobal

Blog: Blog.MasseyFerguson.com



MASSEY FERGUSON® ist eine weltweite Marke von AGCO.
© AGCO Limited. 2015 | 15814/0315 | A-G-German/0315/10m



Responsible forest management

