

1090 kg  
15 - 22 t  
2700 J



## DXB130H | Hydraulikhammer



# DXB130H – Jeder Schlag sitzt!

Doosan Hydraulikhämmer bieten starke Leistung und Spitzenproduktivität. Ob Sie Beton brechen, Asphalt schneiden oder Felsen zerkleinern – die Doosan Hydraulikhämmer sorgen für maximale Produktivität, weil jeder Schlag sitzt. Doosan Hämmer überzeugen durch hohe Leistung, einfache und zuverlässige Konstruktion, geringe Wartungskosten und Schutz des Trägergeräts.

## Lieferumfang:

- 2 Hydraulikschläuche (2500 mm lang mit ORFS-Kupplungen)
- 1 Spitzmeißel und 1 Flachmeißel
- Schalldämmendes Gehäuse
- Stickstoff-Ladesatz
- Werkzeugkasten
- Bedienungs- und Wartungshandbuch
- CE-Zertifizierung
- Doosan Technische Zulassung
- 1 Jahr Garantie
- Automatische Schmiervorrichtung (optional)

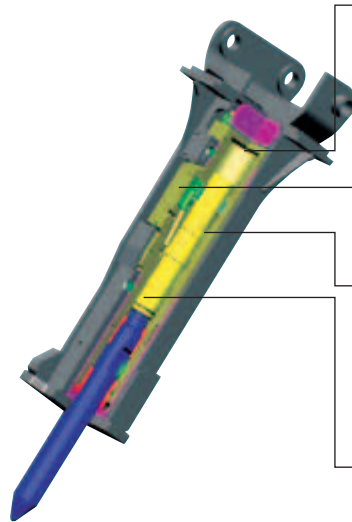

### Energierückgewinnungssystem

- Das Energierückgewinnungssystem erhöht die Schlagkraft durch Verwendung der Kolbenrückschlagenergie.
- Wenn der Hammer in hartem Material eingesetzt wird, erhöht das Energierückgewinnungssystem automatisch die Schlagfrequenz des Hammers.

### Einzigtiges Ventilsystem

- Das patentierte Hauptventil kontrolliert die Kolbenbewegung, um die Schlagkraft zu optimieren.

### Hochwertige Kolben und Zylinder

- Kolben und Zylinder sind aus hochqualitativem Stahl – vergleichbar mit dem in der europäischen Raumfahrtindustrie verwendeten Material. Die Zahl der Verschleißteile wie Kolben und Zylinder wurde reduziert, um unnötige Kosten zu vermeiden.
- Geringe Toleranzen reduzieren interne Leckagen und erhöhen die Effizienz.

### Leerschlagschutz

- Eine hydraulische Dämpfung am Zylinderboden verlangsamt und stoppt die Abwärtsbewegung des Schlagkolbens.
- Das Dämpfungssystem schützt vor Leerschlägen ab dem ersten Schlag.

Hydraulikhammer-Paket und Optionen	Bestellnummern
DXB130H Hammer	86732690
Automatische Schmiervorrichtung (optional)	86731833

DXB130H Hammer	86732690
Automatische Schmiervorrichtung (optional)	86731833

Kompatible Trägergeräte	Kopfplattensatz*
DX160LC/W	86727815
DX170W	86727823
DX180LC	86727831
DX190W	86727831
DX210W	86727831

DX160LC/W	86727815
DX170W	86727823
DX180LC	86727831
DX190W	86727831
DX210W	86727831

\* Gebolzte Kopfplatte mit Montagebolzen für den Hydraulikhammer

Meißel	
Spitzmeißel**	86723632
Flachmeißel**	86725652
Trümmermeißel	86725678
Pyramidalmeißel	86725660

Spitzmeißel**	86723632
Flachmeißel**	86725652
Trümmermeißel	86725678
Pyramidalmeißel	86725660

\*\* Im Hydraulikhammer-Paket enthalten

Technische Daten	Einheit	
Gewicht Trägergerät	t	15 - 22
Betriebsgewicht	kg	1090
Meißeldurchmesser	mm	124
Betriebsdruck	bar	170
Max. mittlerer Gegendruck	bar	20
Durchflussmenge	Min. l/min	90
	Max. l/min	140
Schlagfrequenz	Schläge/min	650
Schlagenergie / Schlag	J	2700
Geräuschpegel	dB(A)	124

Gewicht Trägergerät	t	15 - 22
Betriebsgewicht	kg	1090
Meißeldurchmesser	mm	124
Betriebsdruck	bar	170
Max. mittlerer Gegendruck	bar	20
Durchflussmenge	Min. l/min	90
	Max. l/min	140
Schlagfrequenz	Schläge/min	650
Schlagenergie / Schlag	J	2700
Geräuschpegel	dB(A)	124

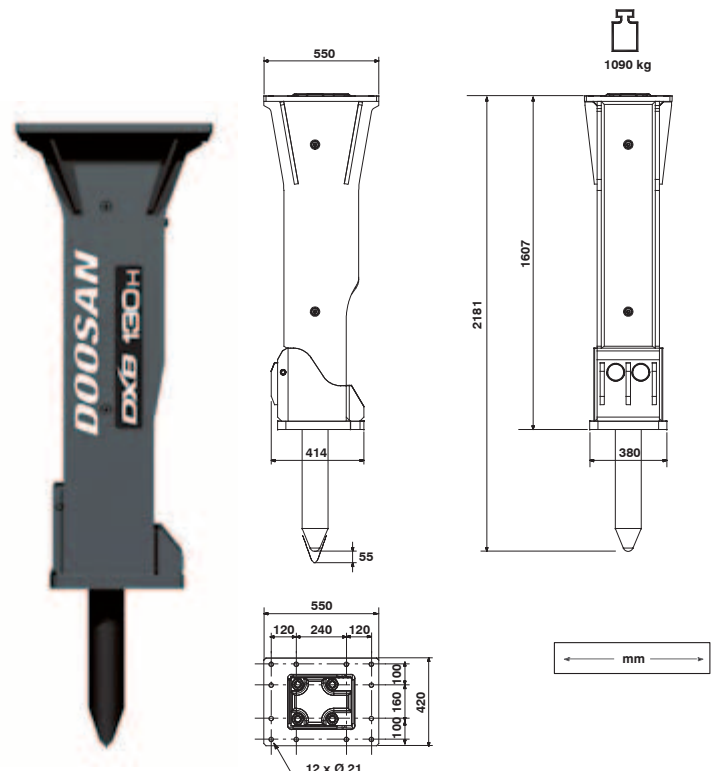
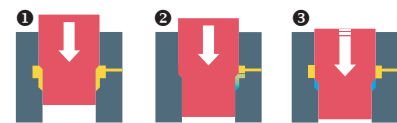

www.doosanequipment.eu