

E16 Facelift | Compacte graafmachines



Gewicht

Bedrijfgewicht (MARK)	1615 kg
Bijkomend gewicht voor cabine met verwarming	129 kg
Bijkomend gewicht voor stalen rupsbanden	53 kg
Gronddruk met rubberen rupsbanden	28.60 kPa

Motor

Merk / Model	Kubota / D722-E2B-BCZ-5
Brandstof	Diesel
Aantal cilinders	3
Cilinderinhoud	0.72 L
Maximumnettokoppel bij 1400 tpm (SAE J1995)	42.2 Nm

Prestaties

Uitbreekkracht met de lepelsteel (ISO 6015)	9560 N
Uitbreekkracht met bakcilinder (ISO 6015)	16640 N
Trekkraft	20029 N
Rijsnelheid laag	2.9 km/h
Rijsnelheid hoog	4.8 km/h

Hydraulisch systeem

Pomptype	Dubbelwerkende zuigerpomp met tandwielpomp
Pompvermogen	41.30 L/min
Capaciteit pomp 1 bij 2500 tpm	11.25 L/min
Capaciteit pomp 2 en 3 bij 2500 tpm	15.00 L/min
Debiet hulphydrauliek	30.00 L/min
Auxiliary relief	231.0 bar
Ontlasting giek basis en drijfstangant	210.0 - 250.0 bar

Zwenksysteem

Giek verstelhoek links	80°
Giek verstelhoek rechts	60°
Zwenksnelheid	8.1 RPM

Inhoud vloeistoffen

Koelsysteem	5.70 L
Motorolie en oliefilter	3.50 L
Brandstoftank	23.80 L
Hydraulisch systeem	21.50 L

Milieuvriendelijk karakter

Geluidsniveau LpA (EU-richtlijn 2000/14/EG)	78 dB(A)
Geluidsniveau LWA (EU-richtlijn 2000/14/EG)	92 dB(A)

Standaardkenmerken

Hydraulisch inschuifbaar onderstel van 1330 mm tot 980 mm	Oprolbare veiligheidsgordel
Dozerblad van 980 mm met twee verlengstukken van 190 mm	Vonkwerende uitlaat
230 mm rubberen rupsketting	TOPS/ROPS*-kap ¹
Dubbelwerkende hulphydrauliek met snelkoppelingen	Twee (rij)versnellingen
Controle stand console	Werkklampen
Claxon	Lang keerblad
Bediening hydraulische joysticks	Garantie: 12 maanden, 2000 bedrijfsuren (naargelang welke het eerst wordt bereikt)

¹ Roll Over Protective Structure (ROPS) (bescherming tegen omrollen) – voldoet aan de eisen van ISO 3471. Tip Over Protective Structure (TOPS) (bescherming tegen omvallen) – voldoet aan de eisen van ISO 12117.

Werkbereik

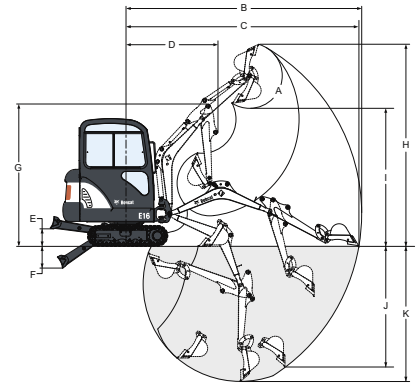

(A)	196°	(G)	2564.0 mm
(B)	4146.0 mm	(H)	3616.0 mm
(C)	4101.0 mm	(H*)	3743.0 mm
(C*)	4276.0 mm	(I)	2529.0 mm
(D)	1576.0 mm	(I*)	2656.0 mm
(D*)	1586.0 mm	(J)	2139.0 mm
(E)	308.0 mm	(K)	2422.0 mm
(F)	368.0 mm	(K*)	2602.0 mm

Afmetingen

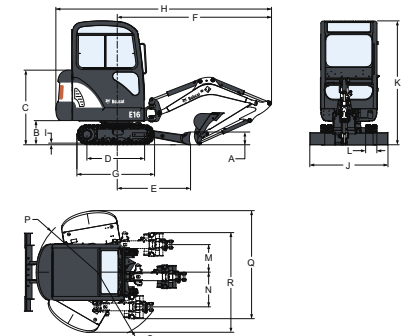

(A)	210.0 mm	(J)	980.0 mm
(B)	435.0 mm	(K)	2171.0 mm
(C)	1314.0 mm	(L)	230.0 mm
(D)	1114.0 mm	(M)	480.0 mm
(E)	1257.0 mm	(N)	605.0 mm
(F)	2856.0 mm	(O)	1192.0 mm
(G)	1472.0 mm	(P)	1086.0 mm
(H)	3925.0 mm	(Q)	1873.0 mm
(H*)	3904.0 mm	(R)	1722.0 mm
(I)	23.0 mm		

Opties

TOPS/ROPS-cabine met verwarming	Geveerde stoel
Zwaar uitgevoerde radio	Vierpuntsverankering
Hydraulische hulpleiding op arm	Kussens
Lange lepelsteel	dozerbladverlenging
Sleutellose start	Stalen rupsbanden
	Bewegingsalarm



www.bobcat.eu