



Schwader

LINER





Die Welt von CLAAS	04
Produktübersicht	06
Technik für Profis	10
Schwadglocke	12
Zinkenarme	14
Komfortable Details	16
Straßentransport	18
Beste Futterqualität	20
Vierkreiselschwader	26
LINER 4000 / 3600	28
Zweikreiselschwader (Mittenablage)	32
LINER 3100	34
LINER 2900 / 2800	36
LINER 2700 / 2600	38
Zweikreiselschwader (Seitenablage)	40
LINER 1900 / 1800 TWIN / 1700 TWIN	44
LINER 1700 / 1600 TWIN / 1600	48
LINER 800 TWIN / 700 TWIN	52
Einkreiselschwader	54
LINER 500 PROFIL	56
LINER 450 / 420	58
LINER 370 / 320	60
LINER 500 T / 450 T	62
CLAAS Service & Parts	64
Technische Daten	66

Zu jeder Erntekette der passende Schwader.

Die Welt von CLAAS.

Wir lieben unsere Arbeit. Weil sie uns vor große Herausforderungen stellt. Unser ganzes Können abverlangt. Und sie sorgt für Abwechslung. Jeden Tag aufs Neue. Denn jedes Feld ist anders – und jeder Mensch. Wir brauchen die passende Lösung. Von den saftigen Deichwiesen Ostfrieslands bis zu den Wiesengründen im italienischen Trentino. Überall auf der Welt.

Da trifft es sich gut, dass der LINER für jede Aufgabe gewappnet ist. Er meistert seine Aufgaben in allen Dimensionen: Arbeitsbreite, Transporthöhe, Boden-anpassung, Zeit. Und vor allem Futterqualität.

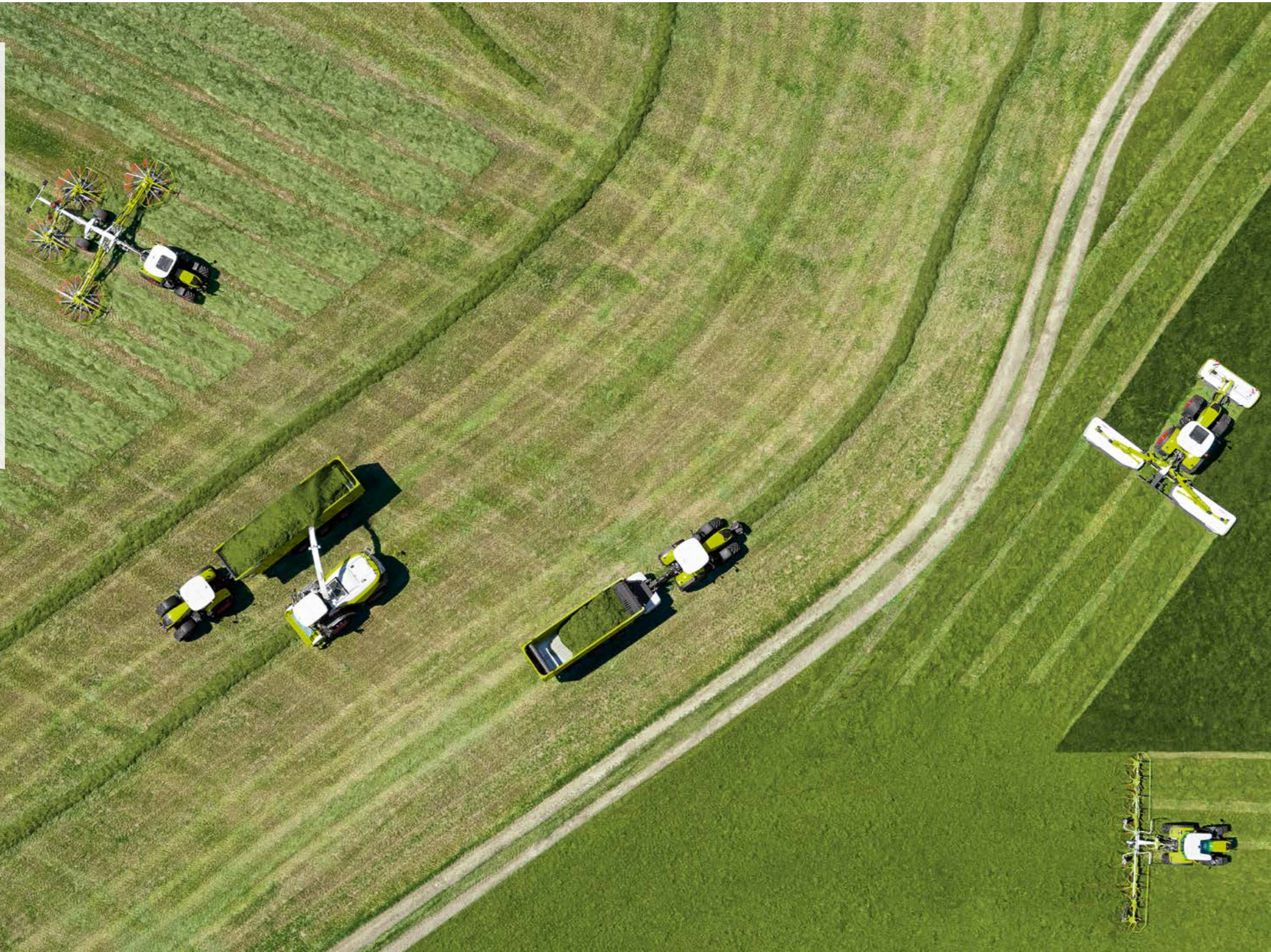

Der Vollprofi. Vierkreiselschwader.

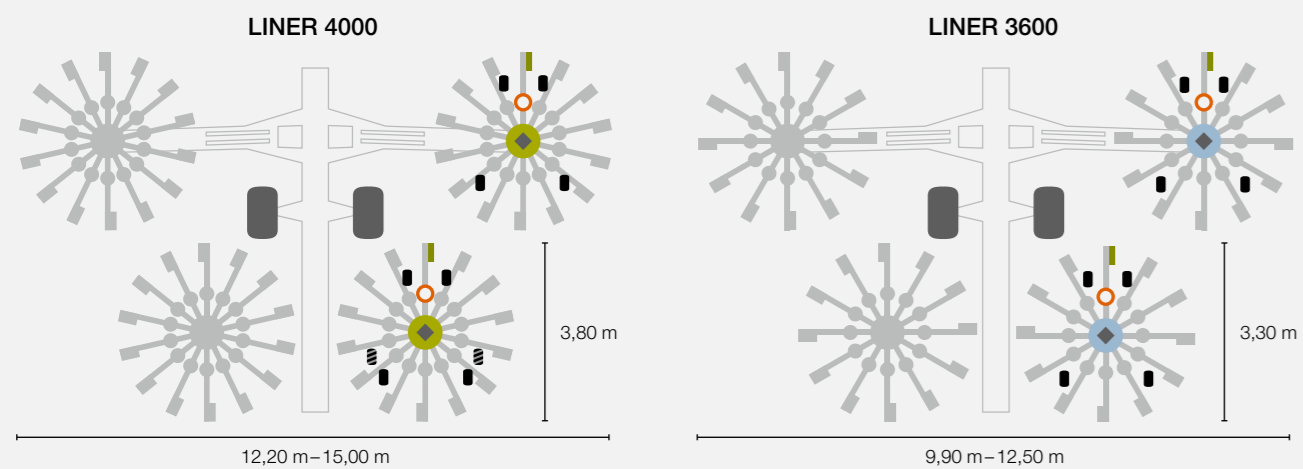

Zinken	Zinkenarmbindung	Schwadglocke	Fahrwerk	Breite
<ul style="list-style-type: none"> Silagezinken 9,50 mm Standardzinken 9,00 mm 	<ul style="list-style-type: none"> PROFIX/20-tlg. V-v. PROFIX/Zitronenprofil Klemmsplinte/Zitronenprofil Spannstifte/feste V. 	<ul style="list-style-type: none"> 14-Arm-Schwadglocke (dauer geschmiert) 3-fach gelagert 12-Arm-Schwadglocke (dauer geschmiert) 2-fach gelagert 11-Arm-Schwadglocke (dauer geschmiert) 8-Arm-Schwadglocke (dauer geschmiert) 	<ul style="list-style-type: none"> Kreiselfahrwerk mit 4 oder 6 Rädern: Serie Option 	<ul style="list-style-type: none"> Kreiseldurchmesser Arbeitsbreite
			<ul style="list-style-type: none"> 1 TWIN = Zweischwadablage möglich 2 T = Trailed: gezogener Schwader 3 V. = Verbindung 4 V-v. = Vielverzahnung 	

Das Multitalent. Zweikreiselschwader mit Mittenablage.

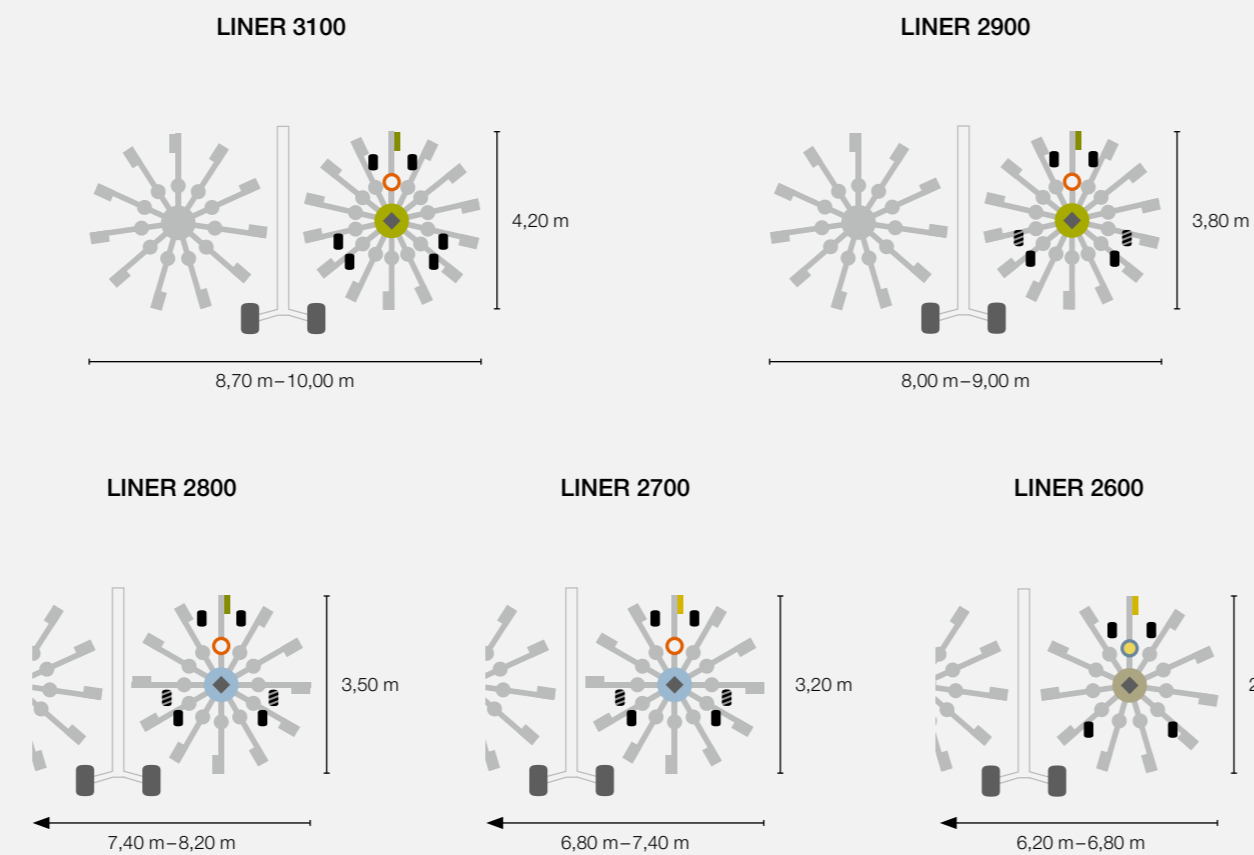

Der Klassiker. Zweikreiselschwader mit Seitenablage.

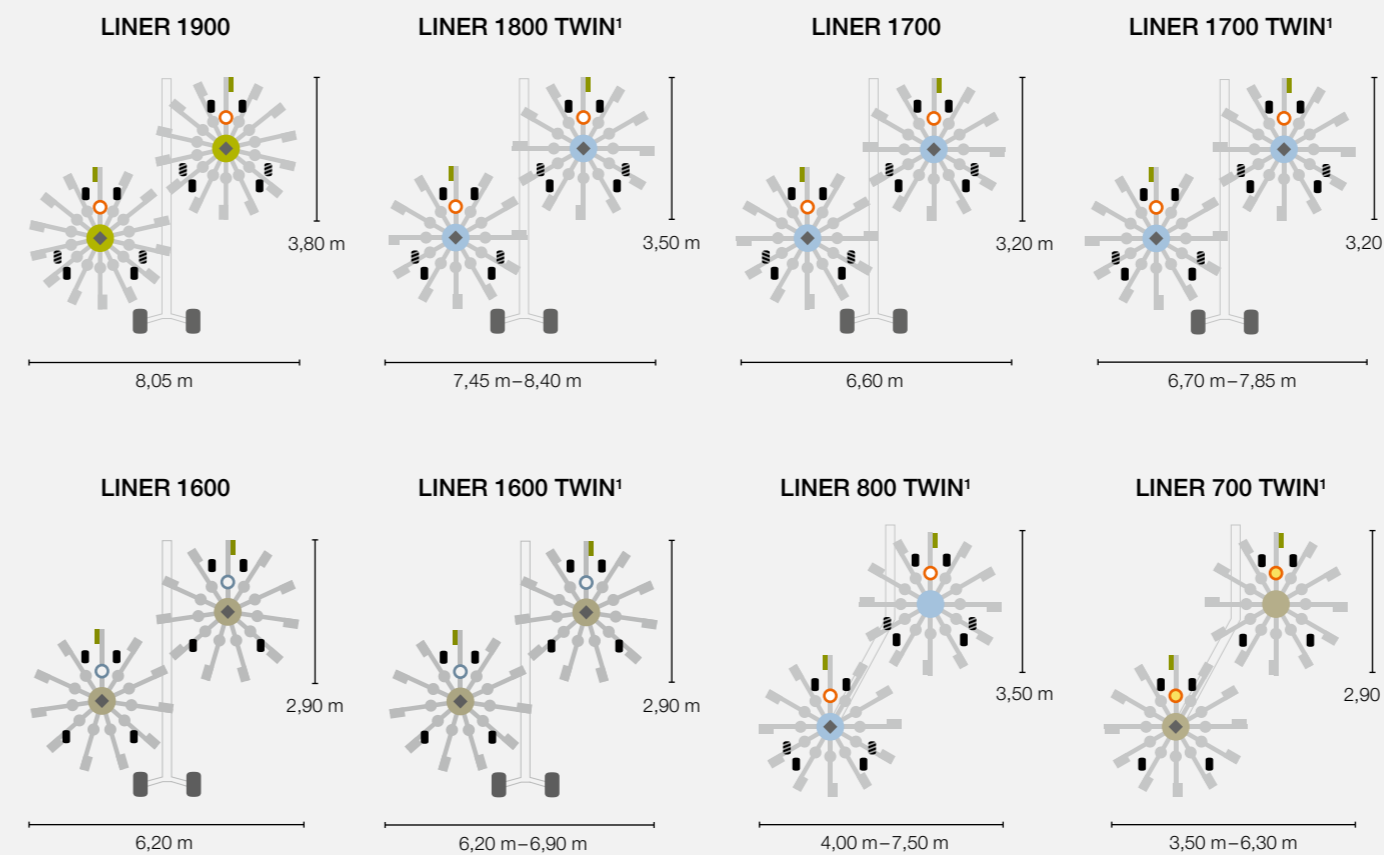

Der Kompakte. Einkreiselschwader.

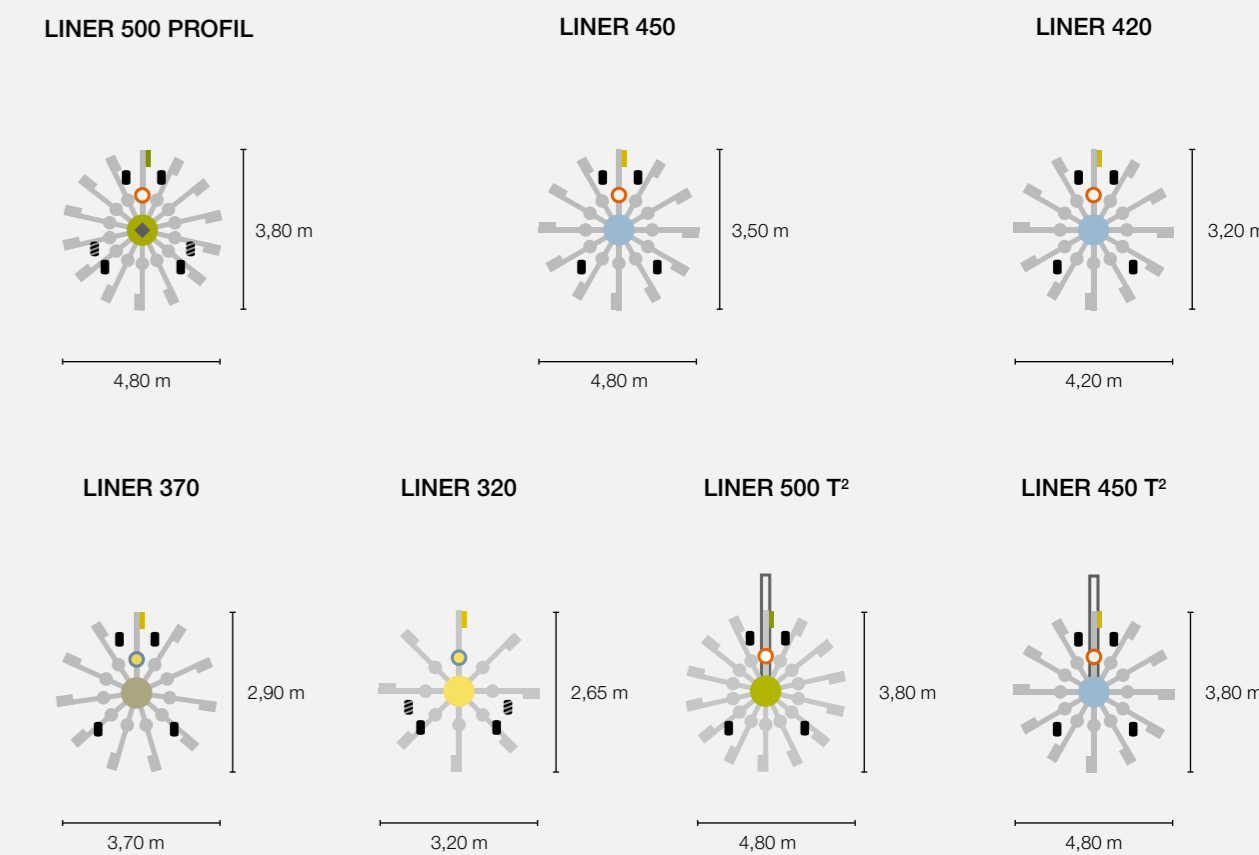

Für beste Ergebnisse. Schwader-Know-how von CLAAS.

Ausgefeilte Technik.

Natürlich wollen unsere Kunden nur mit den besten Maschinen arbeiten. Deshalb geben die Ingenieure von CLAAS täglich alles. Beim Schwader sind wir nicht nur Innovationsmeister, sondern auch der Häckslermüdemacher Nr. 1.

Das Futterernte-Kompetenzzentrum.

Das Produktentwicklungszentrum für Futtererntetechnik am CLAAS Standort Bad Saulgau ist eines der modernsten weltweit. Und die Mitarbeiter mitten in der größten zusammenhängenden Grünlandregion Europas wissen genau, was sie zu tun haben.

Tradition hat Zukunft.

Unsere Kunden fordern vielfältige Lösungen, die perfekt zu ihren Ansprüchen passen. Landwirtschaftliche Betriebe wachsen und verändern sich – und wir machen mit. Was gut ist, wollen wir erhalten – und alles andere immer besser machen.

Teamplayer in der Erntekette.

Immer andere Bedingungen, andere Menschen und andere Ernteverfahren machen die Anforderungen an die Technik komplex. Dieser Herausforderung stellen wir uns mit einem starken Team, bestehend aus den besten Futtererntemaschinen. Eines der 20 LINER Modelle passt auch in Ihr Team.



Die CLAAS Saulgau GmbH ist das Futterernte-Kompetenzzentrum des Unternehmens, das dazugehörige Produktentwicklungszentrum ist eines der modernsten weltweit.

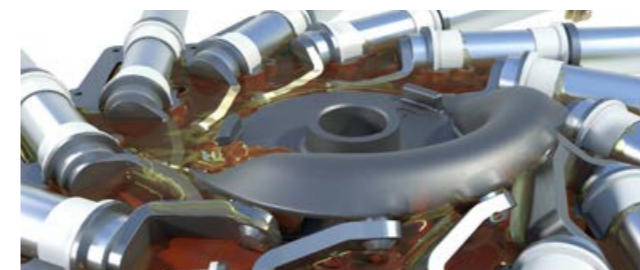

Die im Ölbad laufende Kurvenbahn: lebenslange, wartungsfreie Zuverlässigkeit.



Um den JAGUAR satt zu kriegen, hat CLAAS 1998 weltweit den ersten Vierkreiselschwader angeboten und bietet heute mit zwei Modellen höchste Schlagkraft im Profissegment.

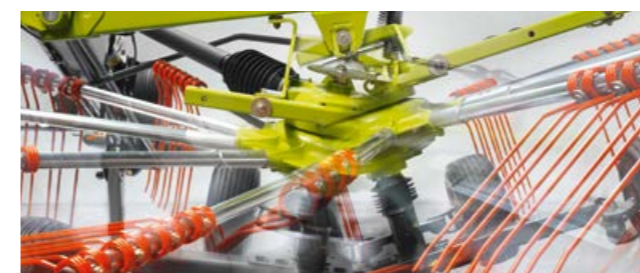

Die kardanische Kreiselaufhängung: Die Kreisel passen sich unabhängig vom Traktor den Bodenkonturen an.



Der Zinken auf Griff: Das Original ist stabil und einsatzsicher und arbeitet zuverlässig bei allen Einsatzbedingungen.



Die patentierte PROFIX Zinkenarmsicherung mit Vielverzahnung: bequemer An- und Abbau der Zinkenarme.



Das einzigartige Rahmenkonzept der CLAAS Seitenschwader ermöglicht Aushubhöhen bis 70 cm.



Geschützt im Kollisionsfall: Die Arme knicken kontrolliert an definierten Stelle ein.



Die Tandemachse: Damit kann der Landwirt mit idealer Zinkenführung noch schneller fahren.

Damit Sie effizienter schwaden,
haben wir jede Menge Ideen zusammengerechnet.

Technik für Profis.

Sie erwarten Technologie in Bestform. Zum Glück. Denn diese Erwartungshaltung treibt uns tagtäglich zu neuen Höchstleistungen an. Zu immer neuen Ideen. Weil in erfolgreicher Technik Liebe zum Detail steckt. Und nur so das große Ganze funktioniert. Deshalb haben wir unser gesamtes Know-how zusammengetragen, um unseren LINER auf das Wesentliche zu reduzieren: zuverlässige Höchstleistung.

Wenn man den Dreh 'raus hat,
läuft's wie geschmiert.

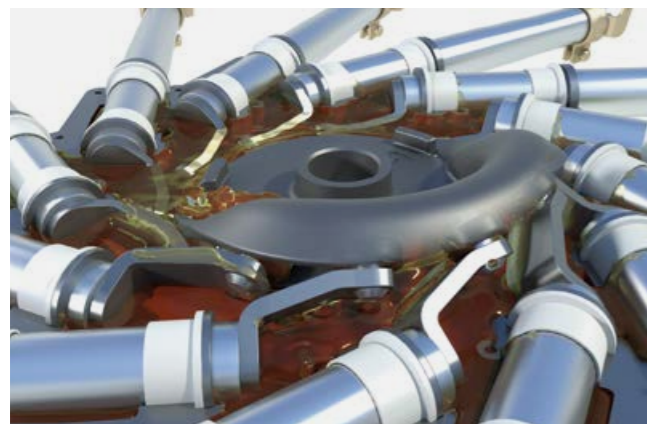
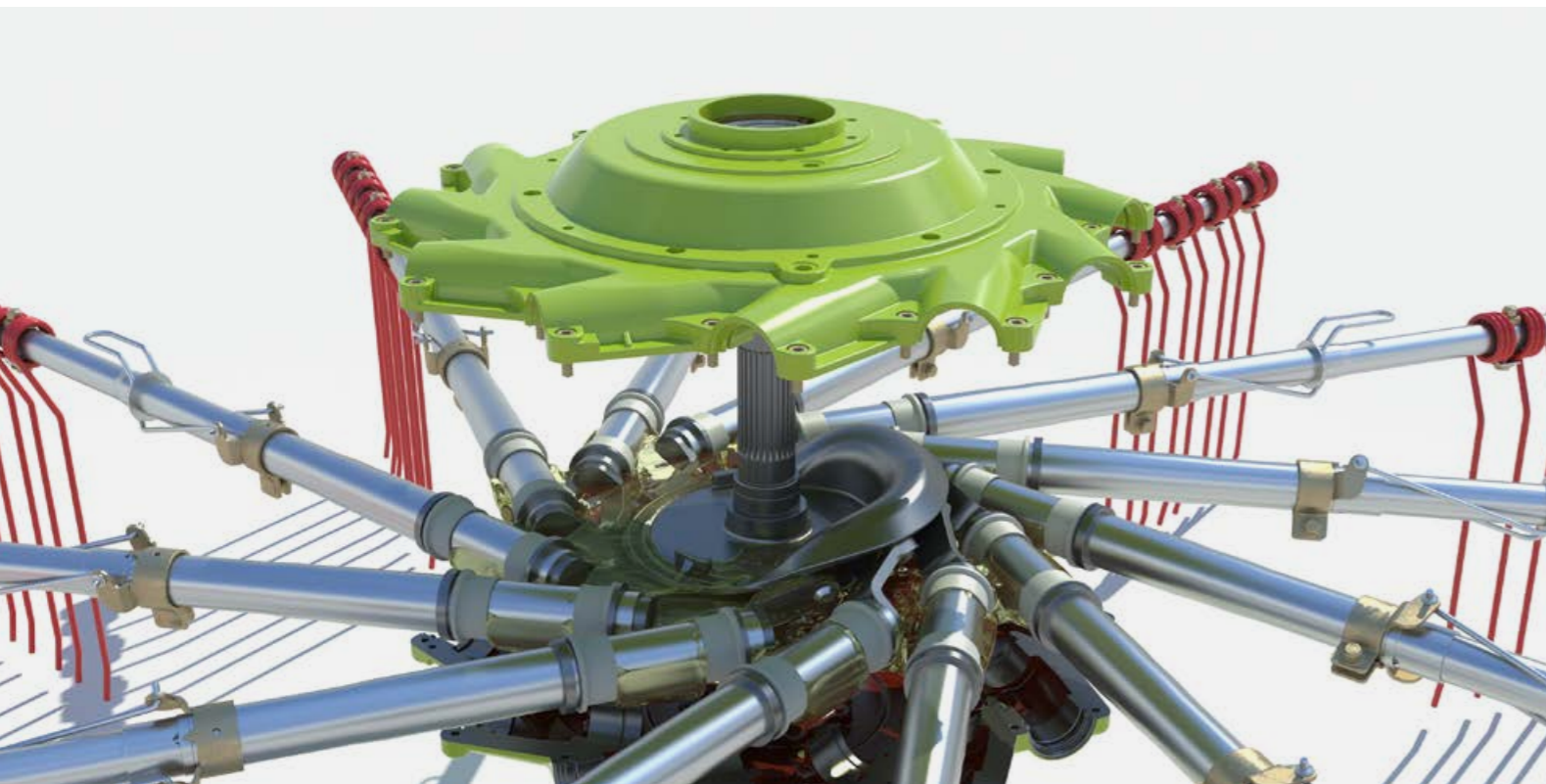

Die dauergeschmierte Profi-Schwadglocke.

Das Schwadgetriebe befindet sich in einer robusten Schwadglocke: ein Gussgehäuse, das mit Öl gefüllt und hermetisch geschlossen ist. Damit ist das LINER Herzstück vor Schmutz geschützt und somit wartungsfrei. Die Steuerrollen und alle beweglichen Teile laufen nahezu reibungslos im Ölbad. Diese perfekte Schmierwirkung garantiert eine maximale Lebensdauer.

- Dauergeschmierte und wartungsfreie Schwadglocke in allen Modellen
- Intelligentes Antriebskonzept mit einzeln gegen Überlast gesicherten Kreiseln
- Stabile, aus Sphäroguss gefertigte Langzeitkurvenbahn

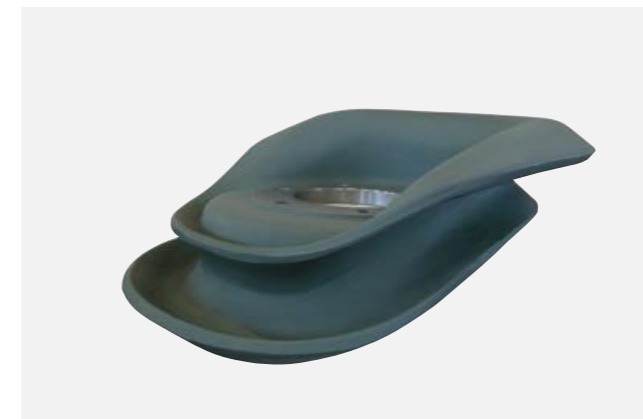

Die CLAAS Langzeitkurvenbahn.

Leistungsfähig unter allen Bedingungen: Aus Sphäroguss gefertigt, erhält die Kurvenbahn eine Festigkeit, die jeglicher Belastung dauerhaft standhält. Durch den großen Durchmesser und den damit verbundenen sanften Anstieg der Steuerrollen werden die Umlenkräfte minimiert. Dadurch laufen die Zinkenarme ruhig und leisten ohne Materialermüdung auch im Langzeiteinsatz saubere Recharbeit.

Gemacht für den Dauereinsatz.

Einsatzsicherheit und Ausdauer machen den LINER zum idealen Stammspieler im Team Futterernte. Um sauber schwaden zu können, wenn's darauf ankommt, werden ausschließlich Komponenten verbaut, die höchsten Anforderungen gerecht werden.

Bei der Schwadglocke mit 14 Zinkenarmen werden die Steuerarme dreifach, bei der Schwadglocke mit zwölf Zinkenarmen zweifach gelagert. Die Gleitlager sind groß dimensioniert und verschleißfest. Das schont die Steuerrollen und schützt sie vor horizontaler und vertikaler Belastung.

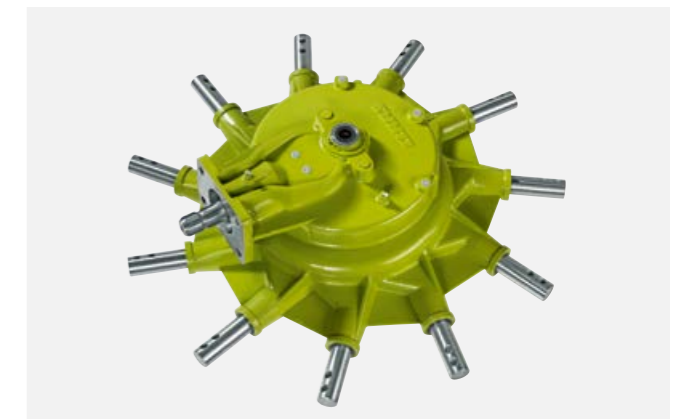

Kompakt. Die robuste 11- bzw. 8-Arm-Glocke.

Einige kleine LINER Modelle sind mit einer kleineren Schwadglocke ausgestattet. Auch hier laufen die Stahlsteuerrollen dauergeschmiert im Ölbad – das stabile Gussgehäuse ist hermetisch geschlossen und wartungsfrei. Die Zinkenträger werden mit den Steuerarmen entweder durch Spannstifte oder formschlüssig mit einem Zitronenprofil verbunden.

Das Antriebskonzept.

Die LINER haben einen zuverlässigen, komplett außenliegenden und leicht zugänglichen Antriebsstrang. Die Hauptantriebskraft wird über ein Verteilergetriebe an die Kreisel übertragen und intelligent übersetzt. So fahren Sie immer mit optimaler Drehzahl. Der Kraftstoffverbrauch sinkt und gleichzeitig wird das Erntegut geschont. Serienmäßig ist ein Freilauf integriert, der die Kreisel einzeln gegen Überlast absichert.

Wartungsarm.

Mit einem 250-h-Schmierintervall an den Kreuzgelenken der Gelenkwellen und einem 50-h-Schmierintervall an der Traktorgelenkwelle ist der LINER extrem wartungsarm.

Weiter kommt,
wer ein bisschen besser ist.

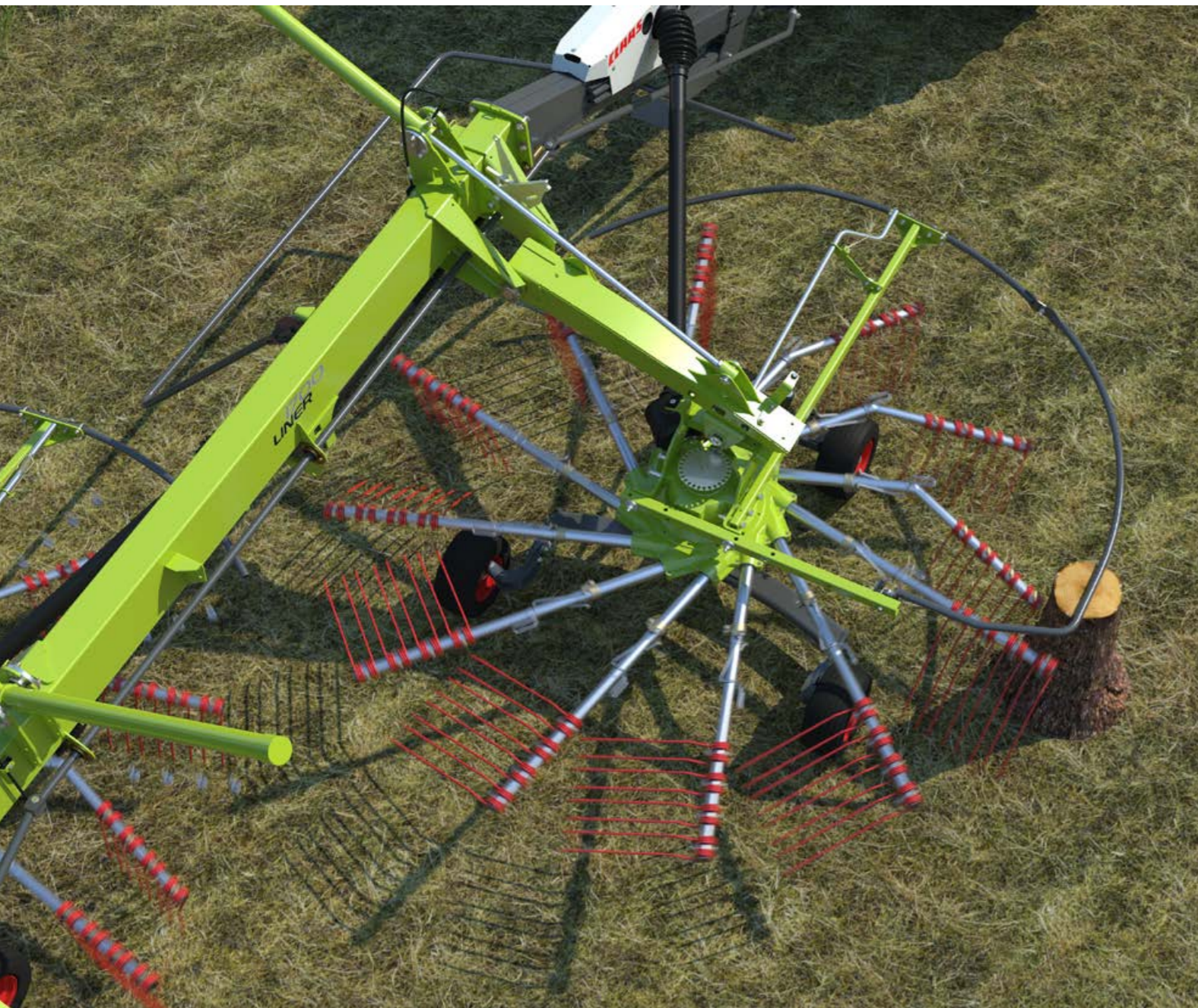

- Definierte Sollbiegestelle an allen Zinkenarmen
- Im Kollisionsfall: schneller Austausch der Zinkenarme durch PROFIX
- Hochwertige Materialien für höchste Stabilität

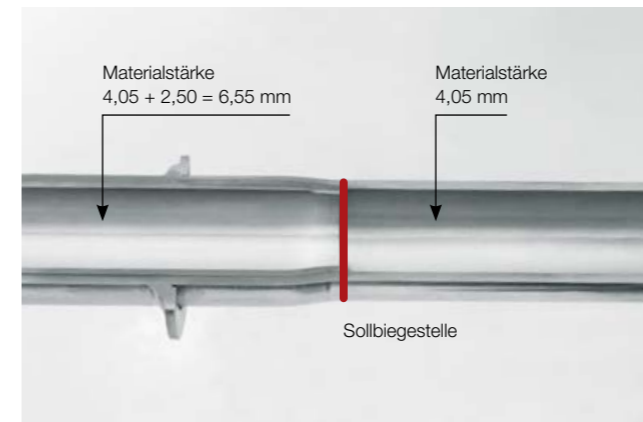

PROFIX. Patentgeschützt.

Im Fall einer Kollision knicken die Zinkenarme an einer definierten Sollbiegestelle ab und lassen sich durch die patentierte PROFIX Bügelsicherung anschließend leicht austauschen. Da sich die Sollbiegestellen außerhalb der Glocke befinden, wird diese nicht beschädigt. Alle Komponenten der PROFIX Zinkenarmsicherung sind bei Bedarf schnell und kostengünstig austauschbar.

Die 20-teilige Vielverzahnung der Zinkenarme sorgt für perfekten Sitz ohne Spiel und damit ohne Verschleiß. Markierungspfeile legen die Steckposition eindeutig fest.

Sollbiegestellen in allen Modellen.

Die Zinkenarme der kleineren 11-Arm-Schwadglocke sind je nach Modell mit PROFIX, Klemmsplinten oder Spannstiften mit den Steuerarmen verbunden. Bei der 8-Arm-Schwadglocke werden hierfür Klemmsplinten eingesetzt. Bei beiden Glocken knicken die Zinkenarme im Kollisionsfall an einer definierten Stelle ab und können sofort ausgetauscht werden.

Starke Arme für jeden Kreisel.

Der große Rohrdurchmesser und die materialstarke Wandung machen die Zinkenarme extrem stabil. Je nach Modell variiert die Länge der Zinkenarme, weshalb es bei gleicher Schwadglocke unterschiedliche Kreiseldurchmesser geben kann (siehe Tabelle).

Kreiseldurchmesser			
14-Arm-Schwadglocke	12-Arm-Schwadglocke	11-Arm-Schwadglocke	8-Arm-Schwadglocke
4,20 m oder 3,80 m	3,50 m, 3,30 m oder 3,20 m	2,90 m	2,65 m

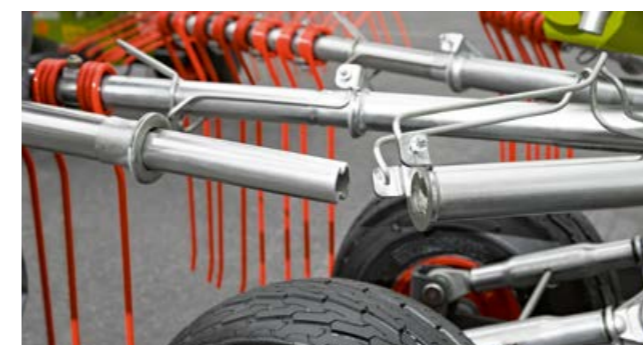

Zitronenprofilverbindung und PROFIX Zinkenarmsicherung beim LINER 700.



Zitronenprofilverbindung und Klemmsplinte beim LINER 370 und 320.

Erst die Arbeit, dann das Vergnügen.
Mit dem LINER beides zur gleichen Zeit.



- Saubere Schwade durch Schrittfolgeschaltung und maximale Aushubhöhen
- Enge Wendemanöver und sichere Straßentransporte
- Arbeitshöhe und Rechbreite einfach verstellbar

Einstellbare hydraulische Schrittfolgeschaltung.

Beim Klappen in Transportstellung oder beim Ausheben in Vorgewendstellung heben die Kreisel parallel zum Boden ab, bevor sie sich nach innen neigen. Das fertige Schwad wird nicht durch rotierende Zinken zerstört. Beim Ausheben wird der vordere Teil der Kreisel zuerst angehoben. Beim Absenken der Kreisel setzen die hinteren Fahrwerksräder vor den vorderen auf. Dadurch stechen die Zinken nicht in den Boden, das Erntegut bleibt sauber.



Saubere Schwaden auch im Vorgewende mit maximalen Aushubhöhen

Unschlagbare Aushubhöhen.

Der Vorgewendeaushub mit maximaler Aushubhöhe ermöglicht das Überfahren selbst der größten Schwaden. So wenden Sie schnell und behalten dabei die saubere Schwadform.



Dynamisch, auch wenn's eng wird.

Maximale Wendigkeit.

Der maximale Lenkeinschlag wird durch eine Markierung an der Deichsel angezeigt. Das ist vorteilhaft auf dem Feld und unverzichtbar beispielsweise bei engen Hofeinfahrten.

Flexible Rechhöhe und -breite.

Sowohl Arbeitshöhe als auch Rechbreite können an allen Modellen einfach verstellt werden. Zur besseren Einstellung der Rechbreite wird der Fahrer bei größeren Modellen mit einer Skala an den Teleskopauslegern unterstützt. Die Rechhöhe kann man jederzeit am Zentralrohr des Kreiselfahrwerks ablesen und optimal einstellen.



Flexibel bleiben: Skala zur Rechhöhenverstellung

Komfort.
Nach der Arbeit. Und zwischendurch.



- Transporthöhe von unter 4 m
- Stabile Straßenlage dank tiefem Schwerpunkt – bis 50 km/h
- Ablageflächen und Halterungen für alle Kabel und die Gelenkwelle sorgen für Ordnung



Bei einigen Modellen müssen zum Transport Zinkenarme abgenommen werden. Diese lassen sich schnell verstauen.

Sicher, kompakt und schnell transportieren.

Fast alle Modelle kommen ohne Abnahme der Zinkenarme auf eine Transporthöhe von unter 4 m.

Bei den Vier- und Zweikreiselschwadern werden die Kreisel nach dem Zusammenklappen vom Traktor aus hydraulisch abteleskopiert und mechanisch oder hydraulisch für den Transport gesichert. Das ist nicht nur bequem, sondern auch sicher: Durch den tiefen Maschinenschwerpunkt fahren die LINER stabil auf der Straße – auch bei Geschwindigkeiten bis 50 km/h.

Bei Modellen mit größerem Kreiseldurchmesser sind die Zinkenarme dank PROFIX schnell abnehmbar und in den vorgesehenen Zinkenhalterungen schnell verstaut. Für noch mehr Sicherheit sind die meisten LINER serienmäßig mit Beleuchtung und Warntafeln ausgestattet. Falls nicht, sind diese optional erhältlich.



Aufgeräumt: eine passende Lösung für jedes Modell.

Extrem ordentlich.

Der sicher und einfach zu bedienende Stützfuß ist ein praktischer Ablageplatz für die Gelenkwelle. Je nach Modell sind außerdem komfortable Halterungen für Hydraulikleitungen und Kabel integriert. Das sorgt für Ordnung nach dem Abstellen.

Die Schlauchhalter sind drehbar gelagert und garantieren eine geschützte Leitungsführung zum Traktor.

Die Gelenkwelle bietet maximalen Freiraum und lässt problemlos einen Einschlagwinkel von bis zu 80° zu.

Bestes für Feinschmecker.
Und alle sind zufrieden.

Beste Futterqualität.

Die Erntefenster sind wetterbedingt oft sehr klein. Deshalb arbeiten die Futtererntemaschinen von CLAAS zuverlässig und mit höchster Schlagkraft. Nur so kann das Erntematerial zum optimalen Zeitpunkt geerntet werden. Das ist die Grundvoraussetzung für beste Futterqualität. Gleichzeitig werden der Boden und die Grasnarbe geschont, denn auch die nächste Saison soll erfolgreich sein.



Sauberer Futter.
Sonst nichts.



- Die kardanische Kreiselaufhängung passt sich Bodenunebenheiten an
- Einstellbare Neigung der Schwadkreisel
- Stabile und flexible Zinken nehmen das Gras sauber auf

Die kardanische Kreiselaufhängung.

Für eine dreidimensionale Anpassung an Bodenunebenheiten bewegen sich die Kreisel längs und quer zur Fahrtrichtung – unabhängig vom Hauptrahmen.

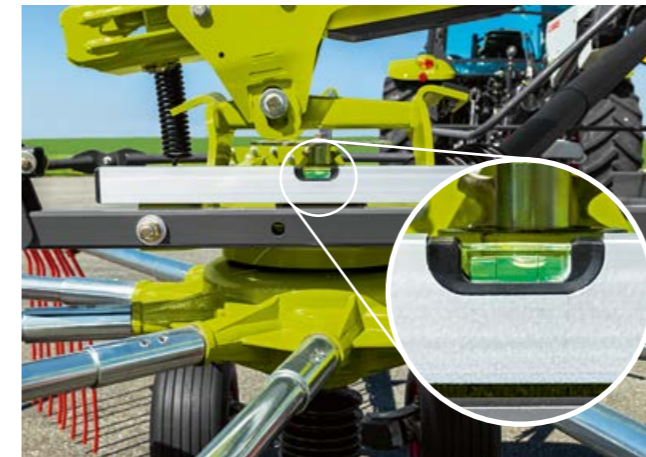

Die Kreiseleinstellung. So einfach.

Die Schwadkreisel sind richtig eingestellt, wenn sie sich in Richtung Schwad minimal neigen. Die Neigung kann dank verschiedener Steckpositionen an der Hauptachse der Kreiselfahrwerke angepasst werden. Nur so wird das Material komplett aufgenommen. Das Ergebnis ist ein perfektes Schwad – auch bei hohen Geschwindigkeiten.



Ein Zinken ist erst gut, wenn er perfekt ist.

Zinken sind nicht gleich Zinken. Neben dem Material ist besonders die Zinkenstärke wichtig. Stabil muss er sein und doch flexibel. Denn der Zinken muss das Gras sauber aufnehmen und transportieren, ohne dabei Schmutz mitzunehmen.

Das gelingt mit dem CLAAS Silagezinken mit 9,50 mm Zinkenstärke und einem 10°-Winkel am unteren Zinkenende. So arbeitet der Zinken auf Griff zuverlässig bei allen Einsatzbedingungen. Eine Leistung, die nur dank permanenter Weiterentwicklung erreicht werden kann. Dank Ingenieuren, die Herausforderungen nicht meiden, sondern suchen. Die sich mit guten Ideen nie zufrieden geben, sondern immer nach der besten Lösung suchen. Die immer ein bisschen weiter denken – auch über den Kreiselrand hinaus.

Genau deshalb ist CLAAS nicht nur Profi in Sachen Gutfluss und Bodenadaptation, sondern auch auf dem Gebiet der Zinkenforschung.

Bodenständig, auch bei höheren Geschwindigkeiten.

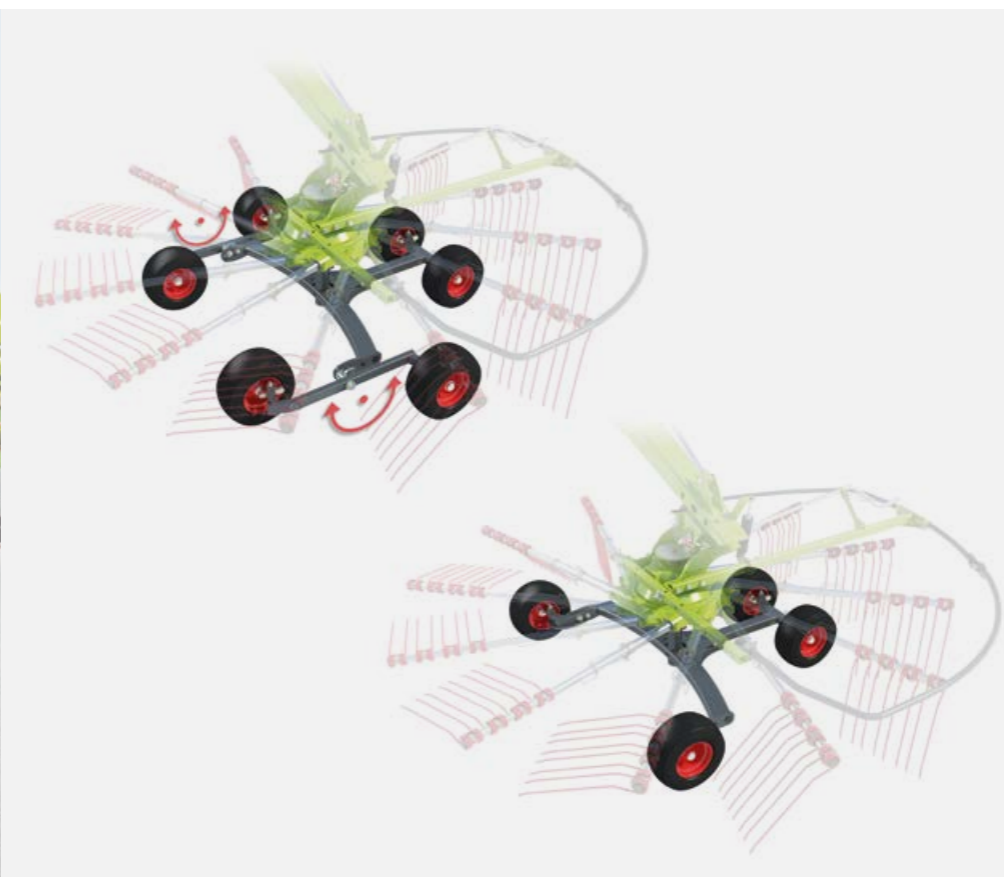

Die ideale Gewichtsverteilung.

Mit der großvolumigen Bereifung am Hauptfahrwerk hat der LINER eine breite Spur und eine maximale Aufstandsfläche. So verteilt sich das Gewicht optimal und schont den Boden. Beim Einsatz am Hang sorgt das Fahrwerk für höchste Stabilität. Auch bei Straßenfahrten mit zügigem Tempo.

- Optimale Bodenführung schont den Boden und das Erntegut
- Immer ein stabiles Fahrwerk in jedem Gelände
- Optional mit werkzeuglos verstellbarem Tastrad (je nach Modell)

Das Fahrwerk tastet den Boden ab.

Das 4- bzw. 6-Rad-Kreiselfahrwerk führt den Schwader optimal über den Boden. Die nachlaufgelenkten Räder am vorderen Kreisel und vorne am hinteren Kreisel garantieren eine perfekte Bodenschonung. Die starren Räder hinten am hinteren Kreisel stabilisieren den LINER in hügeligem Gelände.

Für ein sauberes Ergebnis über die gesamte Arbeitsbreite sowohl am Hang als auch auf ebenen Flächen sind die Räder nahe am Flugkreis der Zinken positioniert.



Exakte Rechhöhe mit zusätzlichem Tastrad.

Optional ist für einige Einkreiselschwader außerdem ein werkzeuglos verstellbares Tastrad erhältlich. Speziell in hügeligem Gelände wird die Höhenführung unterstützt und der Kreisel bewegt sich sauber über den Boden.

Bestleistung vervierfacht.
Das erwarten wir von einem Vollprofi.

Die Vierkreiselschwader.

Mit den Vierkreiselschwadern ist der Engpass beim Schwaden Geschichte. Stärke, Intelligenz und Zuverlässigkeit zeichnen die LINER Vierkreiselschwader aus.

LINER 4000	12,20–15,00 m
LINER 3600	9,90–12,50 m



Im Team unschlagbar.
18 Meter auf einen Streich.



Maximale Teamleistung durch große Arbeitsbreiten.

Höhere Investitionskosten rechnen sich schnell, wenn die Folgemaschinen im Optimum arbeiten. Durch die großen Arbeitsbreiten verringert sich die zu überfahrende Strecke spürbar. Somit steigt automatisch die Leistung des Häckslers oder Ladewagens.

18-auf-12-Mähstrategie mit dem DISCO 9200 C.

Mit dem DISCO 9200 C AUTOSWATHER legen Sie eine Arbeitsbreite von 18,00 m mit Hilfe der Bandeinheiten auf 12,00 m ab. Anschließend wird das Mähgut mit dem LINER 3600 in einem Schwad abgelegt. Durch diese Strategie liegt um 50% mehr Gras im Schwad für die nachfolgende JAGUAR Häckselkette.

Flexibilität für Ihr Vorgewende.

Die Vorteile liegen auf der Hand:

- Einstellbare zeitliche Abfolge des Aushebens und Absenkens der vorderen und hinteren Kreiselpaare
- Stufenlos hydraulisch einstellbare Aushubhöhe im Vorgewende zur Anpassung an unterschiedlichste Futterbestände
- Automatisch klappbares Schwadtuch für größtmögliche Bodenfreiheit

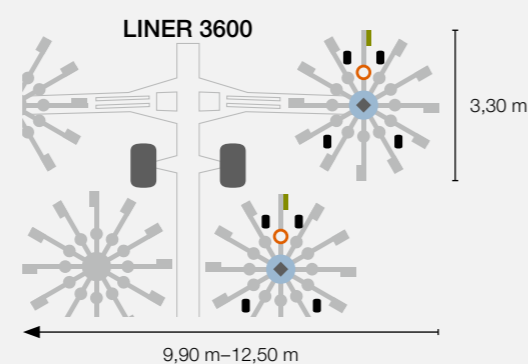
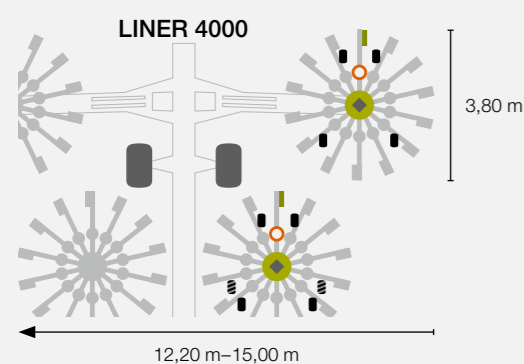

- Silagezinken 9,50 mm
- PROFIX/20-tlg. V-v.
- Kreiselfahrwerk mit 4 oder 6 Rädern:
- Serie
- ▨ Option
- 14-Arm-Schwadglocke (dauer geschmiert) 3-fach gelagert
- 12-Arm-Schwadglocke (dauer geschmiert) 2-fach gelagert
- ◆ Kardanik
- Kreiseldurchmesser
- Arbeitsbreite



Großartig. Lassen Sie sich überzeugen.



Schonender geht's nicht.

Das 4-Rad-Kreiselfahrwerk mit vorn gelenkten Rädern und quer pendelnder Vorderachse und das beim LINER 4000 optional erhältliche 6-Rad-Kreiselfahrwerk für das hintere Kreiselpaar mit zusätzlichen Tandemachsen und nachlaufgelenkten Rädern sorgen für beste Bodenschonung.

- Optimale Bodenanpassung auch bei hohen Arbeitsgeschwindigkeiten für sauberes Futter
- Entlastung der Kreisel über starke Federpakete
- Pendelaufhängung der vorderen Achse des Kreiselfahrwerks für exakte Kreiselführung
- Großvolumige Transportbereifung 380/55-17, 500/50-20 oder 620/40 R 22.5 für größtmögliche Bodenschonung und beste Fahrstabilität beim Transport

Je nach länderspezifischen Bestimmungen mit hydraulischer Bremse, Druckluftbremse oder ungebremst lieferbar.



Beide Vierkreiselschwader sind auch als Komfortmodell mit elektro-hydraulischer Rechhöhenverstellung verfügbar.



Komfortable Bedienung.

Die LINER 4000 und 3600 verfügen serienmäßig über eine Komforthydraulik. Bedient werden beide Modelle mit dem OPERATOR, dem COMMUNICATOR II, der EASY on board App, dem S10 Terminal oder jedem anderen ISOBUS-fähigen Terminal. Die Rechhöhenverstellung ist entweder manuell oder elektro-hydraulisch verfügbar. Durch die ISOBUS-Bedienung können verschiedene Funktionen auf die Steuergeräte des Traktors gelegt werden. So wird der Fahrer bei zahlreichen automatisierten Abläufen unterstützt:

- Bequemes Ein- und Ausklappen vom Traktorsitz aus
- Stufenlos hydraulisch verstellbare Schwadbreite
- Festlegung und Speicherung verschiedener Parameter je nach Einsatzbedingung (z.B. unterschiedliche Rechhöhen)
- Überblick über alle erbrachten Leistungen und Kundendaten in Verbindung mit dem Hektarzähler
- Leistungsoptimierung durch Lenksysteme
- Sinkender Kraftstoffverbrauch
- Steigende Flächenleistung durch die volle Ausnutzung der Arbeitsbreite

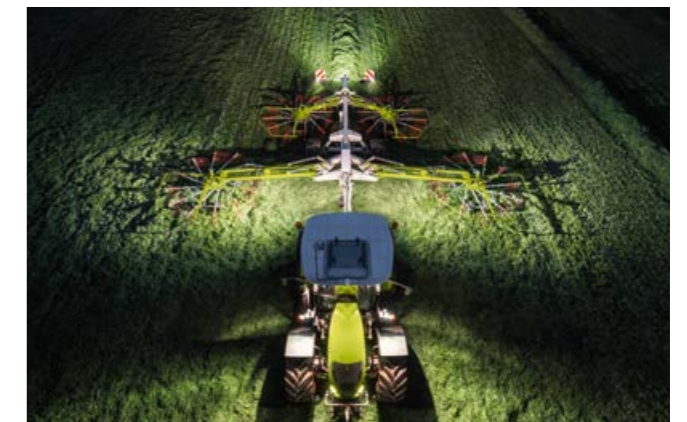

LED – damit Sie nicht im Dunkeln tappen.

Auch wenn Sie bis spät in die Nacht arbeiten, behalten Sie stets alles im Blick. Dafür sorgen insgesamt fünf optional erhältliche LED-Arbeitscheinwerfer: je einer pro Kreisel und ein zusätzlicher, der das Schwad beleuchtet. Das spezielle Licht unterstützt den Fahrer durch maximalen Kontrast, ohne jedoch zu blenden. Der Schwader ist optimal ausgeleuchtet. Die Scheinwerfer werden bei Dunkelheit automatisch zusammen mit der Traktorbeleuchtung eingeschaltet.

An die Bedingungen anpassbar: die Schwadbreite.

Die Schwadbreite kann beim LINER 3600 mit einem Handgriff mechanisch und beim LINER 4000 komfortabel hydraulisch über das Terminal an unterschiedliche Futtermassen und alle gängigen Pickups von 1,20–2,60 m angepasst werden.

Unter 4 m ohne Abnahme der Zinkenarme.

Dank dem hydraulisch absenkbareren Transportfahrwerk beträgt die Transporthöhe ohne Abnahme der Zinkenarme bei beiden Modellen unter 4 m (mit 22,5"-Bereifung beim LINER 3600).

Die Klassenbesten.
Dank doppeltem Einsatz.



Zweikreiselschwader mit Mittenablage.

Die zuverlässige Alternative zum Vierkreiselschwader kommt immer dann zum Einsatz, wenn neben hoher Schlagkraft Flexibilität gefragt ist. Egal ob Silage, Heu oder Stroh, mit Arbeitsbreiten von 6,20 m bis 10,00 m sind die LINER Zweikreiselschwader mit Mittenablage unschlagbar in ihrer Klasse.

LINER 3100	8,70–10,00 m
LINER 2900	8,00–9,00 m
LINER 2800	7,40–8,20 m
LINER 2700	6,80–7,40 m
LINER 2600	6,20–6,80 m

Ihr Spezialist.
Nicht nur im Stroh.



Schlagkraft mit zwei Kreiseln.

Der LINER 3100 ist nicht nur im Stroh, sondern überall zuverlässig einsetzbar. Die variable Arbeitsbreite lässt sich stufenlos hydraulisch einstellen und ist an einer Skala ablesbar. Im Stroh ist der LINER 3100 dank seiner großen Arbeitsbreite in der Lage, zwei Schwade eines 7,50-m-Mähdrescherschneidwerks problemlos zusammenzulegen.

müheles. Die Aushubhöhe ist über stufenlos einstellbare, hydraulische Vorgewende Anschläge an alle Erntebedingungen anpassbar. Außerdem klappt im Vorgewende das Schwadtuch automatisch nach oben und gibt so größtmöglichen Freiraum.

Meistert selbst dicke Schwaden dank großer Kreisel.

Dank seines großen Kreiseldurchmessers und 14 PROFIX Zinkenarmen mit jeweils fünf Doppelzinken bleibt garantiert nichts liegen. Mit einer Aushubhöhe von bis zu 90 cm überfährt der LINER 3100 auch die größten Strohschwade

Komfortable Optionen durch flexible Bedienung.

Elektrohydraulischer Einkreiselaushub sowie hydraulische Rechhöhenverstellung sind komfortabel und ohne Seilzüge über das CLAAS STANDARD TERMINAL bedienbar. Der Einkreiselaushub ist alternativ ohne Terminal auch über einen Dreivegehahn steuerbar.

LINER 3100

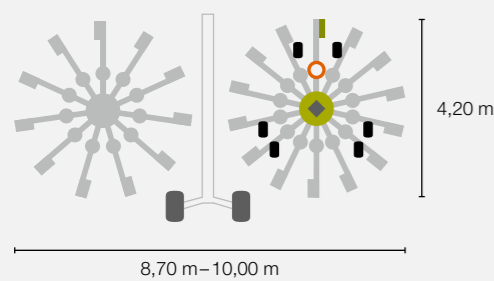

- Silagezinken 9,50 mm
- PROFIX/20-tlg. V-v.
- Kreiselfahrwerk (6 Rad)
- 14-Arm-Schwadglocke (dauer geschmiert) 3-fach gelagert
- ◆ Kardanik
- Kreiseldurchmesser
- Arbeitsbreite



Zeitsparend und sicher beim Transport.

Für eine Transporthöhe von unter 4 m werden an jedem Kreisel drei Zinkenarme demontiert und bequem in der dafür vorgesehenen Halterung direkt am Kreisel befestigt.



Ideal für enge Kurven: die Lenkung.

Die Lenkeinschläge des Traktors werden über die Anhängung, den Umlenkhebel und das Lenkgestänge an die großvolumigen Räder des Hauptfahrwerks weitergegeben.

Die Zeitsparmaschine: effizient, sauber, erfolgreich.



LINER 2900.

Mit 14 PROFIX Zinkenarmen ist der LINER 2900 besonders stark und ein echter Silageprofi. Von Lohnunternehmern wird er deshalb gerne vor dem Häcksler oder Ladewagen eingesetzt. Auch beim Einsatz im Stroh sind die kastenförmigen Schwade ideal für eine schöne Ballenform.



LINER 2800.

Der LINER 2800 ist etwas kleiner dimensioniert und deshalb eher bei Landwirten zu finden. Mit 12 Zinkenarmen recht auch er jederzeit sauber und zuverlässig. Das Schwad ist mit maximalen 2,20 m etwas kompakter.

Gleichmäßig schwaden mit dem LINER.

Seit Jahren erfolgreich sind die Modelle LINER 2900 und 2800. Das perfekt geformte Schwad lässt sich sauber von den Folgemaschinen aufnehmen. Dabei ist die Schwadbreite je nach Einsatzbedingungen hydraulisch über ein doppelwirkendes Steuergerät einstellbar.

Zur Anpassung an unterschiedlichste Futterbestände kann der Vorgewendeanschlag bei beiden Modellen stufenlos eingestellt werden. Das automatisch hydraulisch klappbare Schwadtuch sorgt für größtmögliche Bodenfreiheit.

Perfekte Bodenadaptation.

Auf Wunsch sind beide Modelle mit 6-Rad-Kreiselfahrwerk und zusätzlichen Tandemachsen sowie nachlaufgelenkten Rädern erhältlich.



Effizient: die Bedienung.

Mit dem CLAAS STANDARD TERMINAL können beim LINER 2900 und 2800 der Einkreiselaushub und die Rechhöhe verstellt werden. Seilzüge werden nicht mehr benötigt. Alternativ kann der Einkreiselaushub über einen Dreivegehahn gesteuert werden.

Komfortabel beim Transport.

Durch Zusammenklappen und hydraulisches Abteleskopieren der Kreisel haben alle Modelle eine Transporthöhe von unter 4 m. Das ist durch die automatische Transportverriegelung besonders komfortabel.

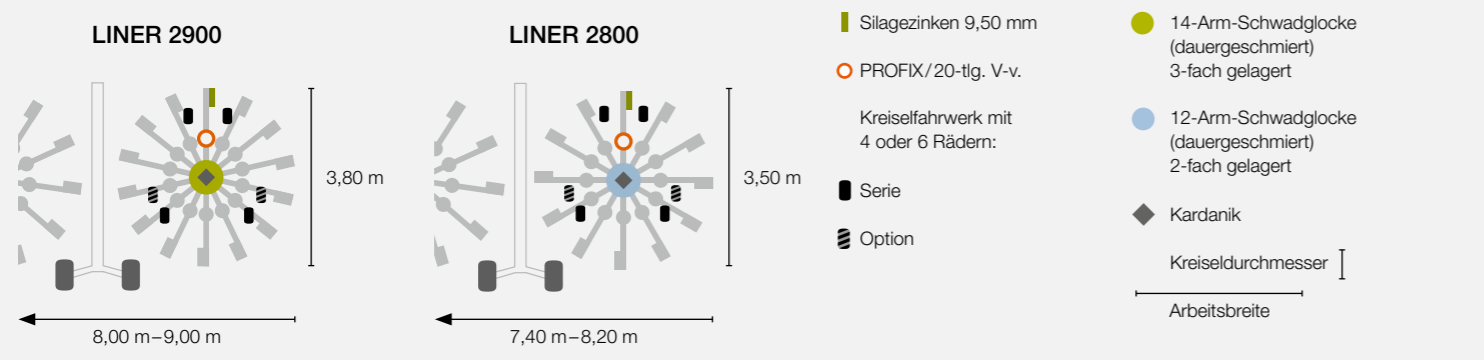

Auch kleine Betriebe meistern große Aufgaben.



Stabil.

Der stabile Rahmen und die großvolumige Bereifung garantieren höchste Standfestigkeit. Gesteuert werden die Räder des Tragrahmens bei allen Modellen über eine aktive Lenkung. Vorteile sind ein perfektes Nachlaufverhalten und eine optimale Anpassung an den Traktor.

Stark in der Leistung und flexibel einsetzbar.

Auch die beiden kleineren Mittenschwadermodelle sind vielseitig einsetzbar. Die Schwadbreite lässt sich je nach Einsatzbedingungen mechanisch verändern.

Für die nötige Sicherheit beim Straßentransport werden die Kreisel mechanisch verriegelt.



LINER 2700.

Wie die größeren Kollegen im Mittenschwadersegment ist der LINER 2700 mit der PROFIX Zinkenarmsicherung ausgestattet. Mit einer maximalen Schwadbreite von 2 m passt er perfekt auf Betriebe, die das Pressen oder Laden selbst organisieren.



LINER 2600.

Unschlagbares Preis-Leistungs-Verhältnis. Der LINER 2600 hat alles, was ein Schwader braucht. Zum Beispiel eine wartungsfreie, hermetisch geschlossene und dauerhaft mit Öl gefüllte Schwadglocke.

Der LINER 2600 zeigt mit einer maximalen Schwadbreite von 1,80 m vor allem im Heu, was er kann.



- Standardzinken 9,00 mm
- PROFIX/20-tlg. V-v.
- Klemmsplinte/Zitronenprofil
- Kreiselfahrwerk mit 4 oder 6 Rädern:
- Serie
- Option
- 12-Arm-Schwadglocke (dauer geschmiert) 2-fach gelagert
- 11-Arm-Schwadglocke (dauer geschmiert)
- Kardanik
- Kreiseldurchmesser
- Arbeitsbreite

Je größer die Familie,
desto vielseitiger die Talente.

Zuwachs bei den Seitenschwadern.

Wir haben die bestehende Produktpalette nochmals um drei weitere Modelle ergänzt. Die Zweikreiselschwader mit Seitenablage und dreidimensionaler Kreiselaufhängung garantieren überall ein blitzsauberes Ergebnis.

LINER 1900	8,05 m
LINER 1800 TWIN	7,45–8,40 m
LINER 1700	6,60 m
LINER 1700 TWIN	6,70–7,85 m
LINER 1600	6,20 m
LINER 1600 TWIN	6,20 m–6,90 m

Auch mit den Wurmschwadern sind Sie mit Arbeitsbreiten zwischen 3,50 und 7,50 m selbst bei geringen Futtermassen flexibel und extrem schlagkräftig unterwegs.

LINER 800 TWIN	4,00–7,50 m
LINER 700 TWIN	3,50–6,30 m

Neuheiten



Manchmal ist Anpassung die beste Strategie.
An den Boden, zum Beispiel.



Für die schönsten Schwaden:
die gezogene Kardanik.

Die innovative Kreiselaufhängung über einen stabilen Kugelkopf ermöglicht eine vom Hauptrahmen unabhängige Längs- und Querverdelung. Mit maximalen Pendelwegen und zugleich Stabilität passen sich die Kreisel auch größeren Unebenheiten optimal an. Die neue LINER Generation erzielt so ein optimales Schwadergebnis – immer und überall.

„Dreck macht nicht fett.“

Hochwertiges Grundfutter ist der Schlüssel zum Erfolg. Nach der Wahl des optimalen Erntezeitpunkts ist der richtige Umgang mit dem Erntegut entscheidend. Das fängt mit der Bodenpassung an, denn nur wenn die Erntemaschinen sauber arbeiten, erreichen unsere Landwirte ihre Ziele:

- Einen niedrigen Rohaschegehalt im Grundfutter und damit nachhaltig gesunde und leistungsfähige Tiere.
- Eine dauerhafte wertvolle Zusammensetzung der Gräser- und Kräuterarten im Bestand durch die Schonung der Grasnarbe.



Annette Jilg (Landwirtschaftliches Zentrum für Rinderhaltung, Grünlandwirtschaft, Milchwirtschaft, Wild und Fischerei Baden-Württemberg (LAZBW), Aulendorf, Fachbereich Grünlandwirtschaft-Futterkonservierung) weiß, wie wichtig ein niedriger Rohaschegehalt für eine hohe Futterqualität ist.



Zuwachs. Die Größten in der Familie.



LINER 1900.

Der LINER 1900 ist mit 8,05 m Arbeitsbreite und einem Kreisel­durchmesser von 3,80 m der größte und leistungsstärkste Seitenschwader. Er eignet sich hervorragend für alle professionellen Silagebetriebe und Lohnunternehmen. Werden zwei Schwade zusammengelegt, können bis zu 16 m Arbeitsbreite mühelos auf ein Häckselschwad gelegt werden. Zur Vermeidung von Futterverlusten kann die Überlappung der Kreisel stufenlos vom Traktorsitz aus verstellt werden. Das 4-Rad-Kreiselfahrwerk mit vorn gelenkten Rädern und quer pendeln­der Vorderachse sorgt für höchste Laufruhe und genaueste Abtastung jeder Bodenkontur. Auf Wunsch ist für den LINER 1900 das 6-Rad-Kreiselfahrwerk mit zusätzlichen Tandemachsen und nachlaufgelenkten Rädern für nochmals optimierte Boden­anpassung, hohe Arbeitsgeschwindigkeiten und beste Futterqualität erhältlich.

Exkurs: Vollständiges LINER Zweikreiselschwaderprogramm und einheitliche Namensgebung.

Wie beim Zweikreiselschwader mit Mittenablage gibt es jetzt auch beim Zweikreiselschwader mit Seitenablage verschiedene Kreiseldurchmesser. Bei der Namensgebung wurde bei gleichem Kreiseldurchmesser jeweils die zweite Ziffer einheitlich vergeben. Auch die erste Ziffer hat eine Bedeutung: 2000 steht für Mittenablage und 1000 für Seitenablage.

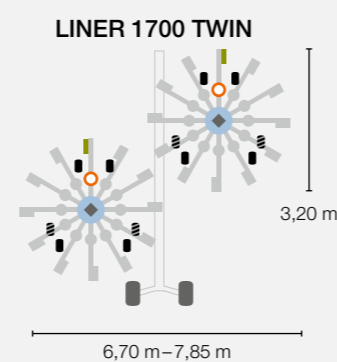
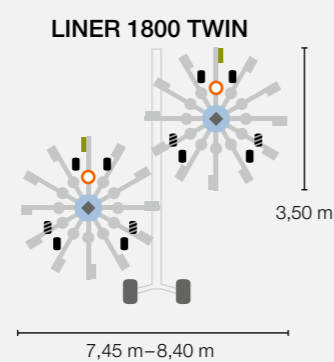
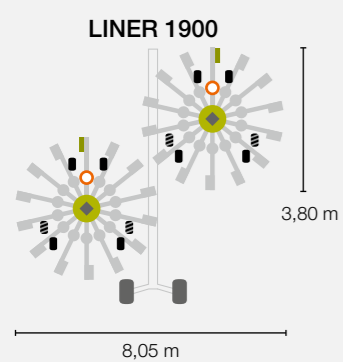

- Silagezinken 9,50 mm
- PROFIX/20-tlg. V-v.
- Serie
- ▨ Option
- 14-Arm-Schwadglocke (dauer­geschmiert) 3-fach gelagert
- 12-Arm-Schwadglocke (dauer­geschmiert) 2-fach gelagert
- ◆ Kardanik
- Kreiseldurchmesser
- Arbeitsbreite

LINER mit Seitenablage	LINER mit Mittenablage	Kreiseldurchmesser
1900	2900	3,80 m
1800	2800	3,50 m
1700	2700	3,20 m
1600	2600	2,90 m

Zuverlässige Partner.
Wie gewohnt, professionell.

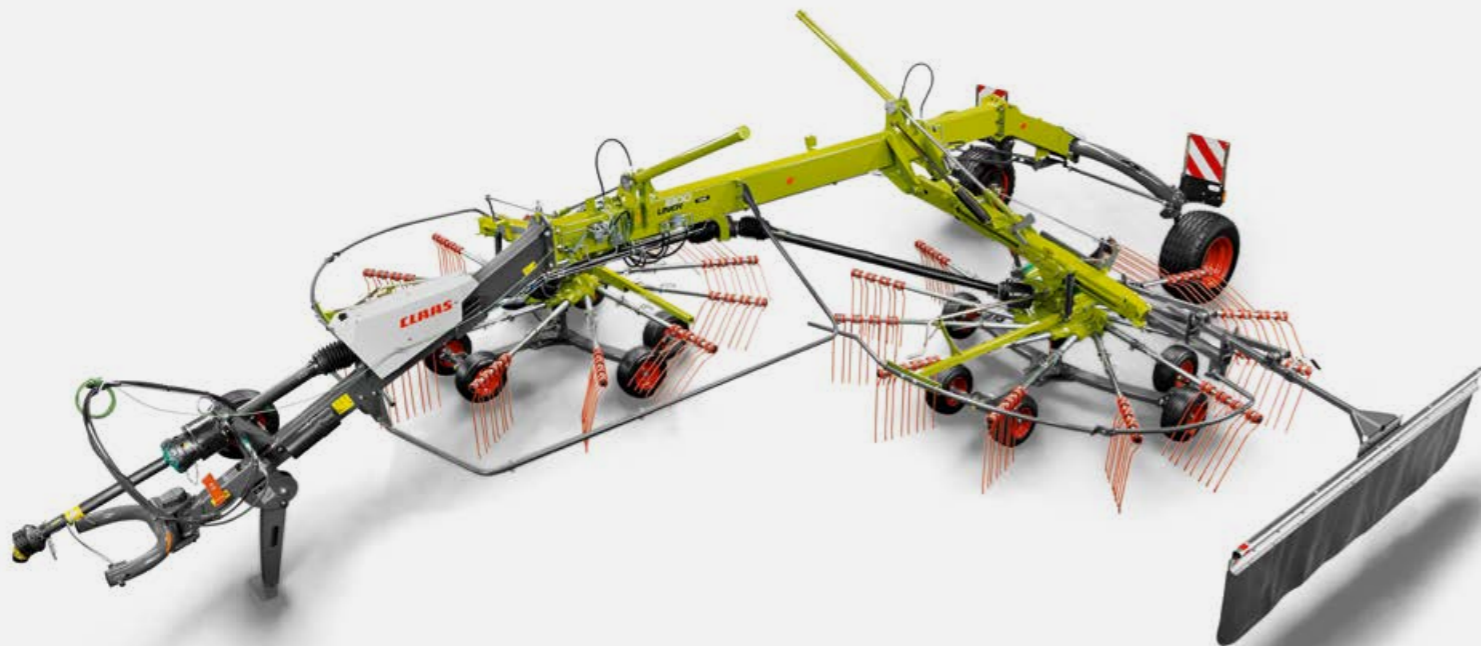

LINER 1800 TWIN und 1700 TWIN.
Garantierte Flexibilität.

Die TWIN Funktion ermöglicht eine flexible Anpassung an verschiedene Bedingungen. Durch die Zusammenlegung der beiden Einzelschwade können Sie einen großen Schwad ablegen für Häcksler oder Ballenpresse. Alternativ haben Sie auch die Option zwei kleinere Schwade abzulegen für Nachtschwade, kleine Ladewagen, Rundballenpressen oder großen Futtermengen.

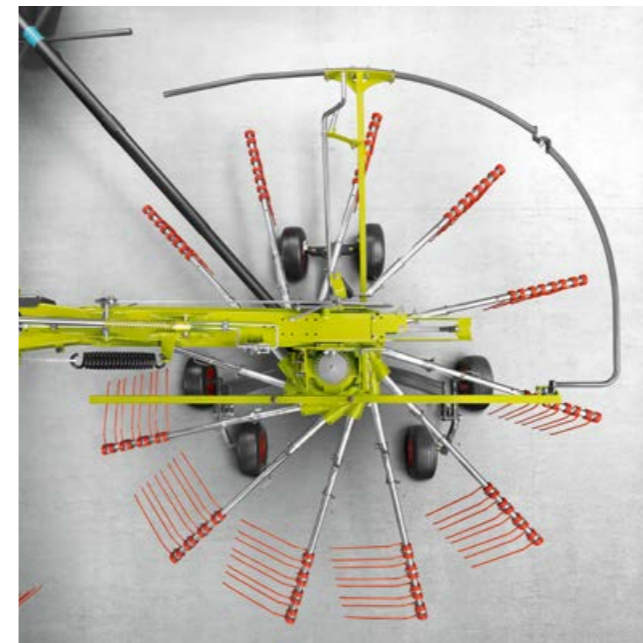

Hydraulische Vorgewendeanschläge.

Die Modelle LINER 1900 und 1800 TWIN sind ausgestattet mit einem stufenlos einstellbaren, hydraulischen Vorgewendeanschlag. Beim LINER 1700 TWIN erfolgt dies mechanisch in zwei Positionen. Der Vorgewendeanschlag dient zur Anpassung an unterschiedlichste Futterbestände.



Umstellung zwischen Ein- und
Zweischwadablage.

Die Teleskopausleger des LINER 1800 TWIN und 1700 TWIN ermöglichen die Wahl zwischen Ein- und Zweischwadablage. Dabei sind lediglich die Absteckbolzen umzustecken, die als Anschlag dienen.

Echte Heu- und Silagechampions.
Flexibilität ist unsere Stärke.



Vertraute LINER Zuverlässigkeit.

Was echte Heu- und Silagechampions ausmacht? Sie arbeiten nicht nur zuverlässig, sondern bewegen sich souverän auf jedem Terrain. Die großvolumige Bereifung (bis 340/55 R 16) schont den Boden und die Grasnarbe. Egal, ob Sie sich für ein 4- oder 6-Rad-Kreiselfahrwerk entscheiden, das optional für die größeren Modelle erhältlich ist.

Höchste Wendigkeit durch flexible Bügelhängung.

Die flexible Bügelanhangung mit Querverdelung ermöglicht Wendemanöver bis zu 80°. Die Rechhöhe lässt sich an beiden Kreiselfahrwerken mit Hilfe einer Skala bequem auf die gleiche Höhe einstellen.

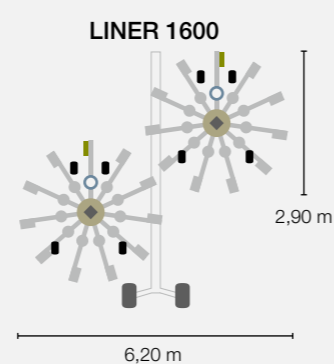
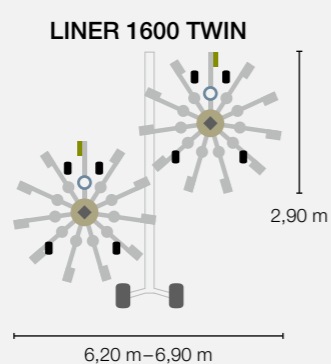
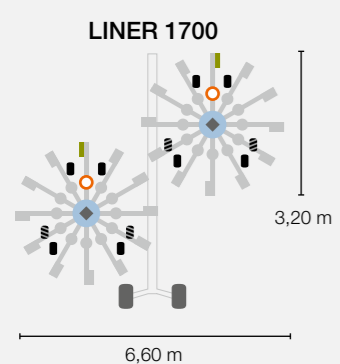

- Silagezinken 9,50 mm
- PROFIX/20-tlg. V-v.
- Spannstifte/feste V.
- Kreiselfahrwerk mit 4 oder 6 Rädern:
- Serie
- Option
- 12-Arm-Schwadglocke (dauer geschmiert) 2-fach gelagert
- 11-Arm-Schwadglocke (dauer geschmiert)
- ◆ Kardanik
- Kreiseldurchmesser
- Arbeitsbreite

Zuverlässig, sicher, wartungsarm.
Bis ins kleinste Detail.



Schöne Schwade – auch bei Überfahrten.

Optimale Schwadform auch am Vorgewende durch unschlagbare Aushubhöhen von 50 cm beim LINER 1900 und LINER 1800, 53 cm beim LINER 1700 und 45 cm beim LINER 1600. Bei Zweisechwadablage lässt sich die Aushubhöhe sogar noch weiter erhöhen.

Saubere Kreiselführung.

Futterverschmutzung wirksam verhindern durch perfekte Führung der Kreisel beim Ausheben und Einsetzen – ohne die Gefahr von Grasnarbenverletzung.



Kontrolliertes Ausheben und Absenken.

Einstellbare hydraulische Schrittfolgeschaltung für zeitverzerrtes Ausheben bzw. Absenken der Kreisel. Zudem kann die Aushub- bzw. Einsetzgeschwindigkeit an die Hydraulik des Traktors angepasst werden.

Sicher und wartungsarm.

Außenliegender Antriebsstrang und einzeln abgesicherte Kreisel, wartungsarm durch 250-h-Schmierintervall an den Kreuzgelenken der Gelenkwelle.



Die TWIN Funktion.

Mit den TWIN Modellen können mit einem zusätzlichen Schwadtuch Doppelschwade (Nachtschwade) gerecht werden. So wird beispielsweise bei der Heuernte das bereits trockene Material am Abend vor der Bergung vor Feuchtigkeit geschützt.

Unbegrenzte Möglichkeiten. So macht die Arbeit Spaß!



Leistungsstark und effizient schwaden.

Für kleine und mittlere Betriebe, die kostengünstig auf Schlagkraft setzen wollen, sind die LINER 800 TWIN und 700 TWIN die optimalen Erntehelfer. Die Schwader überzeugen durch ihre flexible Arbeitsbreite, den geringen Kraftbedarf, einen hohen Bedienkomfort und die überragende Rechenqualität. Durch die groß dimensionierten Fahrwerke und den tiefen Maschinenschwerpunkt sind die beiden Modelle sehr hangstabil und arbeiten unter allen Bedingungen bodenschonend. Dank ihrer idealen Lenkeigenschaften eignen sich beide Modelle auch ideal für den Einsatz in Streuobstwiesen.

Der Transport.

Ohne Abnahme der Zinkenarme wird beim LINER 700 TWIN eine Transportbreite von unter 3 m erreicht. Beim LINER 800 TWIN beträgt der Kreiseldurchmesser 3,50 m, weshalb die Zinkenarme für den Transport sicher und bequem direkt auf dem Kreisel abgelegt werden können.

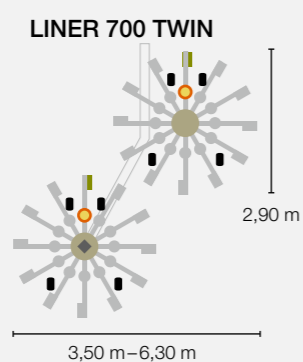
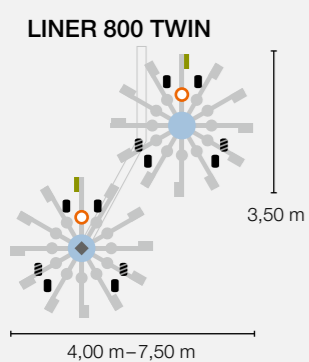

- Silagezinken 9,50 mm
- PROFIX/20-tlg. V-v.
- PROFIX/Zitronenprofil
- Kreiselfahrwerk mit 4 oder 6 Rädern:
- Serie
- ▨ Option
- 12-Arm-Schwadglocke (dauer geschmiert) 2-fach gelagert
- 11-Arm-Schwadglocke (dauer geschmiert)
- ◆ Kardanik
- Kreiseldurchmesser
- Arbeitsbreite



Große Aushubhöhe zum Überfahren von Schwaden am Vorgewende: bis zu 50 cm beim LINER 700 TWIN.



Serienmäßig hydraulische Folgesteuerung für zeitlichen Versatz zwischen vorderem und hinterem Kreisel beim Ausheben und Absenken.



Parallelogramm-Deichsel optional beim LINER 700 TWIN, serienmäßig beim LINER 800 TWIN.

Einer, der
viel wegschafft.

Die Einkreiselschwader.

Die LINER Einkreiselschwader sind speziell für Betriebe konstruiert, die ihre Futterernte selbst organisieren und häufig auf kleineren Parzellen arbeiten. Dafür sind die Arbeitsbreiten von 3,20 m bis 4,80 m ideal. Ob im Dreipunktbau oder als gezogenes Modell – auch die LINER Einkreiselschwader zeichnen sich durch sehr gute Boden Anpassung, hohe Schlagkraft und Zuverlässigkeit aus.

LINER 500 PROFIL	4,80 m
LINER 450	4,50 m
LINER 420	4,20 m
LINER 370	3,70 m
LINER 320	3,20 m
LINER 500 T	4,80 m
LINER 450 T	4,50 m

Neuheiten



Selbstständig zuverlässig.
Ein Kreisel ganz groß.



Ausgeglichen.

Mit dem LINER 500 PROFIL präsentierte CLAAS den weltweit ersten Einkreiselschwader, ausgestattet mit der kardanischen Kreiselaufhängung. Die dreidimensionale Anpassung an Bodenunebenheiten – unabhängig von der Bewegung des Traktors – hat sich inzwischen bei vielen Modellen durchgesetzt. Zusätzlicher Vorteil: Durch die Kardanik bleibt der Kreisel beim Ausheben in waagrechter Position. Dadurch sind größere Aushubhöhen möglich.

LINER 500 PROFIL

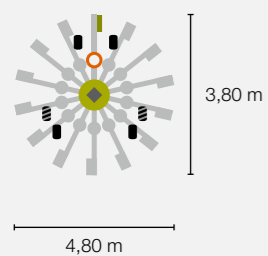

- Silagezinken 9,50 mm
- PROFIX / 20-tlg. V-v.
- ◆ Kardanik
- 14-Arm-Schwadglocke (dauer geschmiert) 3-fach gelagert
- Serie
- ▨ Option
- Kreiselfahrwerk mit 4 oder 6 Rädern:
- Kreiseldurchmesser
- Arbeitsbreite



Mühe los abnehmen.

Dank der PROFIX Bügelsicherung sind Sie beim LINER 500 auch mit der 3,80 m breiten Schwadglocke jederzeit sicher unterwegs.

Ein Schwader, viele Möglichkeiten. Typisch Multitalent.

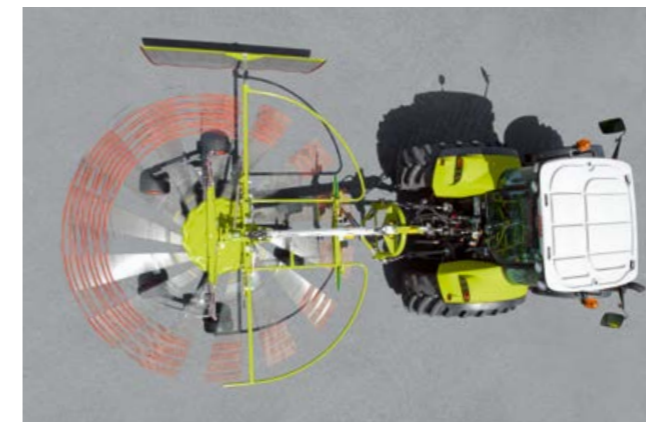

Das Fahrwerk.

Die V-förmigen Tandemachsen sind nahe am Flugkreis der Zinken positioniert und passen sich Bodenunebenheiten optimal an. Die einstellbare Querneigung dient zur Anpassung an unterschiedliche Futtermassen.

Stabile Bügelanhängung.

Die Einkreiselschwader werden mit der stabilen Bügelanhängung in die beiden Unterlenker des Traktors eingehängt. Die weit oben liegenden Absteckpositionen für den Oberlenker ermöglichen auch bei kleinen Traktoren große Bodenfreiheit im ausgehobenen Zustand. Die praktische, an der Bügelanhängung integrierte Ablage sorgt dafür, dass die Gelenkwelle beim Anhängen griffbereit in Arbeitshöhe liegt und beim Abhängen des Schwaders ihren Platz hat.

LINER 450 und 420.

Die Modelle LINER 450 und 420 unterscheiden sich nur in ihrer Arbeitsbreite. Wie bei allen Einkreiselschwadermodellen garantiert eine maximale Aushubhöhe schöne Schwade auch bei Überfahrten.

Einfach schwaden.

Für eine angepasste und saubere Recharbeit lässt sich die Rechhöhe über eine Kurbel oder optional von der Kabine aus hydraulisch einstellen. Die Schwadtuchposition wird über eine einfach zu bedienende Klemmschraube fixiert.

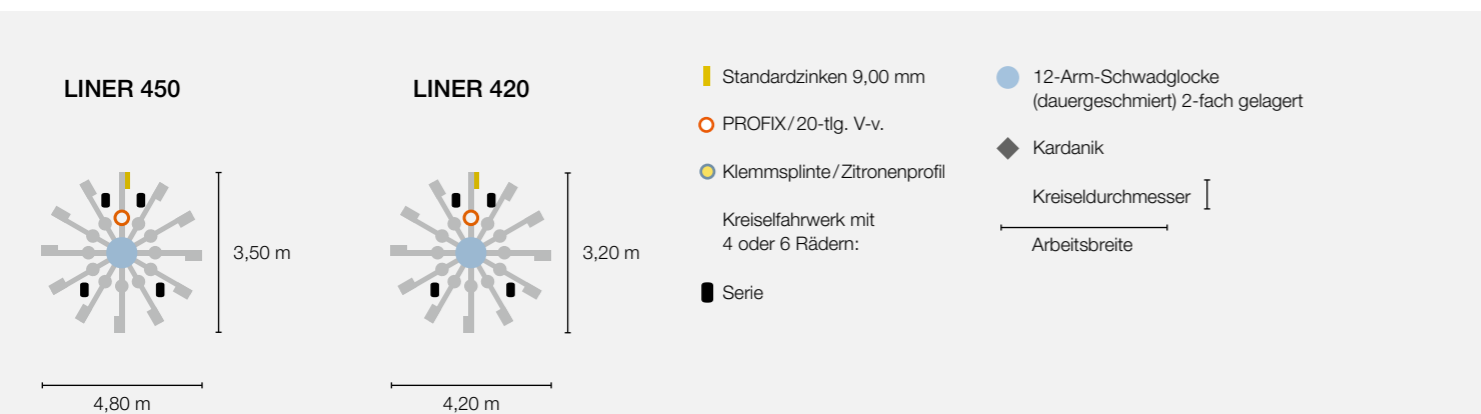

Die Standardzinken bei den Modellen 450, 420, 370 und 320 sind mit ihren 9 mm extrem stabil und eignen sich sowohl für Heu als auch für Silage.

Sicher im Transport.

Federunterstützte bzw. optional hydraulisch klappbare Schutzbügel sowie gut zugängliche Transporthalterungen für die abnehmbaren Zinkenarme helfen, die Transportbreite einfach auf das zulässige Maß zu reduzieren. Durch die integrierte Transportsicherung ist der Kreisel während der Fahrt arretiert. Die großen Warntafeln sind mit oder ohne Beleuchtung optional erhältlich.

Durch den CLAAS Kraftflusslenker (CKL) wird der Tragrahmen der angebauten Schwader entlastet. Die Federn in den CKL Streben wirken dem Auflaufen des Schwaders bei Hangabwärtsfahrten entgegen. Die automatische Fixierung des Dreipunktbocks durch die Streben sichert den Schwader beim Transport.

Kleine Maschine.
Große Wirkung.



NEU: 8-Arm-Schwadglocke des LINER 320.

Der LINER 320 hat eine wartungsfreie 8-Arm-Schwadglocke. Diese ist wie gewohnt hermetisch geschlossen, dauergeschmiert und somit wartungsfrei. Der LINER 370 ist mit einer 11-Arm-Schwadglocke ausgestattet.



Werkzeuglose Abnahme der Zinkenträger.

Die Zinkenträger mit je drei Doppelzinken verfügen über eine Zitronenprofil-Anbindung. Sie sind mit Klappsplinten gesichert und somit schnell und werkzeuglos abnehmbar.

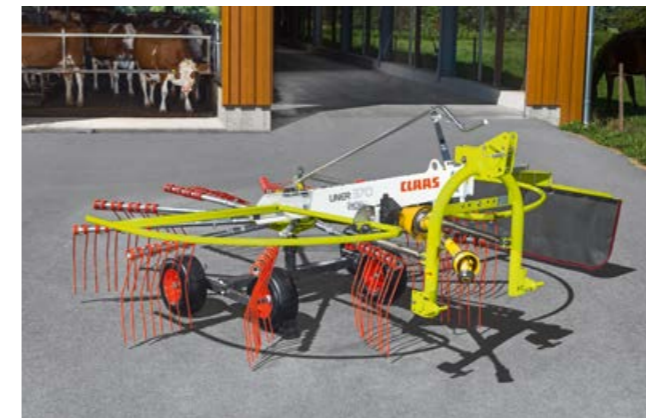

Das Kreiselfahrwerk.

Die LINER Modelle 370 und 320 sind beide im Standard ausgestattet mit einer Einzelachse. Optional ist auch eine Tandemachse erhältlich. Durch die Position der Achsen nahe am Flugkreis der Zinken, passen diese sich Bodenunebenheiten optimal an.

LINER 370

LINER 320

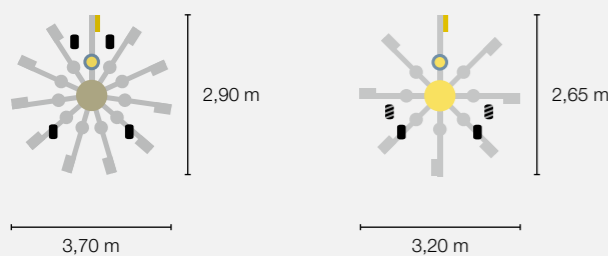

- Standardzinken 9,00 mm
- Klemmsplinte/Zitronenprofil
- Kreiselfahrwerk mit 4 oder 6 Rädern:
- Option
- 11-Arm-Schwadglocke (dauergeschmiert)
- 8-Arm-Schwadglocke (dauergeschmiert)
- Kardanik
- Kreiseldurchmesser
- Arbeitsbreite



Zuverlässig dank nahezu wartungsfreier Technik: LINER 370 und 320.

Hervorragendes Preis-Leistungs-Verhältnis trifft langlebige und nahezu wartungsfreie Technik. Deshalb sind diese beiden LINER Modelle die erste Wahl in ihren Klassen.

Power im Schlepptau. Die gezogenen Modelle.



T für Trailed.

Um Betrieben mit kleineren Traktoren das Arbeiten mit leistungsfähigen Schwadern zu ermöglichen, bietet CLAAS mit den Modellen LINER 500 T und 450 T auch gezogene Varianten an. Beide LINER Modelle laufen selbst in hügeligem Gelände sauber hinter der Zugmaschine. Egal, ob sie an der Ackerschneibe oder am Zugpendel angehängt werden.



Ziehen Sie einfach los.

Für die Bedienung der gezogenen Einkreiselschwader ist nur ein einfach wirkendes Steuergerät notwendig.

- Die Art der Anhängung ermöglicht bodenparallelen Aushub der Kreisel
- Die Einstellung der Kreiselneigung in Fahrtrichtung erfolgt über eine im Deichselzylinder integrierte Kurbel oder das optionale Tastrad
- Optional: Parallelogramm-Deichsel zum Anbau an starre Zugvorrichtungen



LINER 500 T

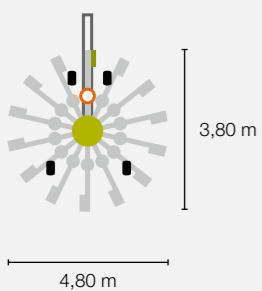

LINER 450 T

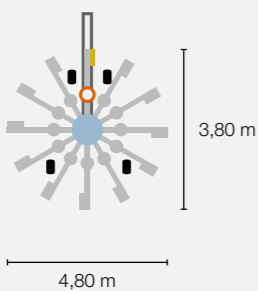

- Silagezinken 9,50 mm
- Standardzinken 9,00 mm
- PROFIX/20-tlg. V-v.
- Kreiselfahrwerk (4 Rad)
- 14-Arm-Schwadglocke (dauer geschmiert) 3-fach gelagert
- 12-Arm-Schwadglocke (dauer geschmiert) 2-fach gelagert
- ◆ Kardanik
- Kreiseldurchmesser
- Arbeitsbreite

Damit es läuft. CLAAS Service & Parts.



Ihre Ansprüche zählen.

Sie können sich darauf verlassen: Wenn Sie uns brauchen, sind wir da. Überall. Schnell. Zuverlässig. Bei Bedarf 24 Stunden am Tag. Mit der präzisen Lösung, die Ihre Maschine, die Ihr Betrieb verlangt. Damit es läuft.

ORIGINAL Teile und Zubehör.

Speziell auf Ihre Maschine abgestimmt: passgenaue Ersatzteile, hochwertige Betriebsmittel und hilfreiches Zubehör. Nutzen Sie unser umfassendes Produktangebot, aus dem wir Ihnen genau die Lösung bereitstellen, die Ihre Maschine für 100% Einsatzsicherheit benötigt. Damit es läuft.

Für Ihren Betrieb: CLAAS FARM PARTS.

CLAAS FARM PARTS bietet Ihnen eines der umfangreichsten marken- und bereichsübergreifenden Ersatzteilprogramme für alle landwirtschaftlichen Anwendungen auf Ihrem Betrieb. Damit es läuft.

Immer auf dem neuesten Stand.

CLAAS Vertriebspartner zählen weltweit zu den leistungsfähigsten Betrieben in der Landtechnik. Die Techniker sind bestens qualifiziert und fachgerecht mit entsprechenden Spezial- und Diagnosewerkzeugen ausgestattet. Der CLAAS Service steht für eine hochwertige Arbeitsweise, die Ihre Erwartungen an Kompetenz und Zuverlässigkeit vollkommen erfüllt. Damit es läuft.

Sicherheit ist planbar.

Unsere Serviceprodukte helfen Ihnen, die Einsatzsicherheit Ihrer Maschinen zu erhöhen, das Ausfallrisiko zu minimieren und mit festen Kosten kalkulieren zu können. CLAAS MAXI CARE bietet Ihnen planbare Sicherheit für Ihre Maschine. Damit es läuft.

Von Hamm in die ganze Welt.

Unser zentrales Ersatzteillager liefert sämtliche ORIGINAL Teile schnell und zuverlässig in die ganze Welt. Ihr CLAAS Partner vor Ort bietet Ihnen innerhalb kürzester Zeit die Lösung: für Ihre Ernte, für Ihren Betrieb. Damit es läuft.

Problemlösung per Ferndiagnose: CLAAS TELEMATICS.

CLAAS TELEMATICS in Ihrer Maschine verbindet für Sie zwei wichtige Aspekte: schnelle Hilfe durch die CLAAS Servicetechniker plus wirtschaftliche Vorteile bei Ihrer Arbeit durch die drahtlose Vernetzung. Wir lösen Ihre Probleme vor Ort – auch wenn Sie uns nicht sehen. Damit es läuft.

Das CLAAS Parts Logistics Center in Hamm, Deutschland, verfügt über 155.000 verschiedene Teile auf mehr als 100.000 m² Betriebsfläche.





LINER Seitenschwader ¹		1900	1800 TWIN ²	1700 TWIN ²	1700	1600 TWIN ²	1600	800 TWIN ²	700 TWIN ²	500 PROFIL	450	420	370	320
Zweikreiselschwader														
Anbau								Ackerschiene/ Hitch	Ackerschiene/ Hitch	Dreipunkt	Dreipunkt/ Schwenkkopf	Dreipunkt/ Schwenkkopf	Dreipunkt/ Schwenkkopf	Dreipunkt/ Schwenkkopf
Anbaukategorie		Kat. II	Kat. II	Kat. II	Kat. II	Kat. II	Kat. II	–	–	Kat. II	Kat. I + II	Kat. I + II	Kat. I + II	Kat. I + II
Arbeitsbreite	m (DIN)	8,05	7,45–8,40	6,70–7,85	6,60	6,20–6,90	6,20	4,00–7,50	3,50–6,30	4,80	4,50	4,20	3,70	3,20
Transportbreite														
Mit angebauten Zinkenarmen	m	2,99	2,99	2,89/2,99	2,89/2,99	2,89/2,99	2,89/2,99	3,60	3,00	3,80 ³	3,50 ³	3,20 ³	2,98 ³	2,80
Mit abgenommenen Zinkenarmen	m	–	–	–	–	–	–	2,42	2,42	2,40	2,30	2,00	1,53 ⁴ /1,75	2,25 ⁴ /2,45
Transporthöhe														
Mit angebauten Zinkenarmen	m	3,99	3,99	3,99	3,99	3,64	3,79	–	–	–	–	–	–	1,52
Mit abgenommenen Zinkenarmen	m	–	–	–	3,67	–	–	–	–	2,45	2,45	2,35	2,15	2,15
Abstelllänge (Transportstellung)	m	9,64	9,19	8,66	8,66	8,25	8,25	8,55	8,00	3,30	4,10	3,80	2,55	2,43
Gewicht ca.	kg	2590	2480	2220	2080	1950	1810	1620	1440	805	650	560	450	380
Kreisel	Anzahl	2	2	2	2	2	2	2	2	1	1	1	1	1
Kreiseldurchmesser	m	3,80	3,50	3,20	3,20	2,90	2,90	3,50	2,90	3,80	3,50	3,20	2,90	2,65
Zinkenarme pro Kreisel	Anzahl	14	12	12	12	11	11	12	11	14	12	12	11	8
Doppelzinken pro Träger	Anzahl	4	4	4	4	4	4	4	4	4	4	4	3 (4 o)	3
Zinkendurchmesser	mm	9,50	9,50	9,50	9,50	9,50	9,50	9,50	9,50	9,50	9,00	9,00	9,00	9
PROFIX Zinkenarmsicherung		●	●	●	●	–	–	●	●	●	●	●	–	–
Schwadablage		links	links	links	links	links	links	links	links	links	links	links	links	links
2-Rad-Kreiselfahrwerk		–	–	–	–	–	–	–	–	–	–	–	–	●
4-Rad-Kreiselfahrwerk		●	●	●	●	●	●	●	●	●	●	●	●	●
6-Rad-Kreiselfahrwerk		o	o	o	o	–	–	–	–	o	–	–	–	–
Bereifung														
Kreiselfahrwerk	16x6.50-8 10 PR	2x4 (2x6 o)	2x4 (2x6 o)	2x4 (2x6 o)	2x4 (2x6 o)	2x4	2x4	–	–	2x4 (2x6 o)	4	4	4	2 (4 o)
	18x8.50-8 6 PR	–	–	–	–	–	–	2x4	2x4	–	–	–	–	–
	10.00/75-15.3 10 PR	–	–	●	●	●	●	–	–	–	–	–	–	–
Hauptfahrwerk	380/55-17	●	●	–	–	–	–	–	–	–	–	–	–	–
	340/55-16	–	–	o	o	o	o	–	–	–	–	–	–	–
Kardanische Aufhängung		●	●	●	●	●	●	● ⁵	● ⁵	●	–	–	–	–
Antriebe														
Zapfwellendrehzahl	U/min	540	540	540	540	540	540	540	540	540	540	540	540	540
Einfachweitwinkelgelenkwelle		●	●	●	●	●	●	●	●	–	–	–	–	–
Komfort														
Ersatzrad 16x6.50-8 10 PR		o	o	o	o	o	o	–	–	–	–	–	–	–
Ersatzrad 18x8.50-8 6 PR		–	–	–	–	–	–	o	o	–	–	–	–	–
Radgewichte		o	o	o	o	o	o	–	–	–	–	–	–	–
Doppelweitwinkelgelenkwelle		–	–	–	–	–	–	o	o	–	–	–	–	–
TWIN Funktion		–	●	●	–	●	–	●	●	–	–	–	–	–
Hydraulische Schwadklappung		o	o	o	o	–	–	o	o	o	o	o	–	–
Hydraulische Kreiselhöhenverstellung		–	–	–	–	–	–	–	–	o	o	o	–	–
Warttafel		–	–	–	–	–	–	–	–	●	●	●	●	●
Warttafel mit Beleuchtung		●	●	●	●	●	●	●	●	–	–	–	–	–
Parallelogramm-Deichsel		–	–	–	–	–	–	●	o	–	–	–	–	–
Hydraulische Steuergeräte		1xew (+ 1xew ⁶)	1xew (+ 1xew ⁶)	1xew (+ 1xew ⁶)	1xew (+ 1xew ⁶)	1xew	1xew	1xew	1xew	1xew	–	–	–	–
		1xdw	1xdw	1xdw	1xdw	(1xdw ⁷)	(1xdw ⁷)	1xdw	1xdw	1xdw	(2xdw ^{8a})	(2xdw ^{8a})	(2xdw ^{8a})	–

- 1 Schwadformer-Tuch
- 2 TWIN Funktion (Option) mit Zusatzschwadtuch für vorderen Kreisel

- 3 Schwadtuch und Schutzbügel geklappt
- 4 LINER 370 und LINER 320 mit Einfachachse
- 5 Nur hinten

- 6 Hydraulische Schwadtuchklappung
- 7 Hydraulische Schwadtuchverstellung
- 8 Hydraulische Kreiselhöhenverstellung

CLAAS ist ständig bemüht, alle Produkte den Anforderungen der Praxis anzupassen. Deshalb sind Änderungen vorbehalten. Angaben und Abbildungen sind als annähernd zu betrachten und können auch nicht zum serienmäßigen Lieferumfang gehörende Sonderausstattungen enthalten. Dieser Prospekt wurde für den weltweiten Einsatz gedruckt. Bitte beachten Sie bezüglich der technischen Ausstattung die Preisliste Ihres CLAAS Vertriebspartners. Bei den Fotos wurden zum Teil Schutzvorrichtungen abgenommen. Dies erfolgte lediglich, um die Funktion deutlich zu machen, und darf keinesfalls eigenmächtig erfolgen, um Gefährdungen zu vermeiden. Insoweit sei auf die jeweiligen Hinweise im Bedienerhandbuch verwiesen.

● Serie ○ Option □ Verfügbar – Nicht verfügbar

● Serie ○ Option □ Verfügbar – Nicht verfügbar

LINER Mittenschwader		4000	3600	3100	2900	2800	2700	2600
		Vierkreiselschwader		Zweikreiselschwader				
Anbaukategorie		Kat. III	Kat. II	Kat. II	Kat. II	Kat. II	Kat. II	Kat. II
Arbeitsbreite	m (DIN)	12,20–15,00	9,90–12,50	8,70–10,00	8,00–9,00	7,40–8,20	6,80–7,40	6,20–6,80
Schwadbreite ¹ ca.	m	1,50–2,60	1,20–2,30	1,50–2,60	1,20–2,40	1,20–2,20	1,20–2,00	1,10–1,80
Transportbreite								
Mit angebauten Zinkenarmen	m	3,00	3,00	2,97	2,97	2,97	2,97	2,97
Transporthöhe								
Mit angebauten Zinkenarmen	m	3,99	3,99 ²	4,46	3,99	3,99	3,99	3,99
Mit abgenommenen Zinkenarmen	m	3,57	3,40	3,75	3,72	3,47	3,38	3,18
Abstelllänge (Transportstellung)	m	10,16	8,70	6,92	6,53	6,53	5,87	5,87
Kreisel	Anzahl	4	4	2	2	2	2	2
Kreiseldurchmesser	m	3,80	3,30	4,20	3,80	3,50	3,20	2,90
Zinkenarme pro Kreisel	Anzahl	14	12	14	14	12	12	11
Doppelzinken pro Träger	Anzahl	4	4	5	4	4	4	4
Zinkendurchmesser	mm	9,5	9,5	9,5	9,5	9,5	9	9
PROFIX Zinkenarmsicherung		●	●	●	●	●	●	–
Schwadablage		mittig	mittig	mittig	mittig	mittig	mittig	mittig
4-Rad-Kreiselfahrwerk		● ³	●	–	● ³	● ³	●	●
6-Rad-Kreiselfahrwerk		○ ⁴	–	● ³	○	○	○	–
Kardanische Aufhängung		●	●	●	●	●	●	●
Antriebe								
Zapfwellendrehzahl	U/min	540	540	540	540	540	540	540
Einfachweitwinkelgelenkwelle		●	●	●	●	●	●	●
Bereifung								
Kreiselfahrwerk								
16x6.50-8 10 PR		4x4	4x4	2x6	2x4	2x4	2x4	2x4
Hauptfahrwerk								
10.00/75-15.3 10 PR		–	–	–	–	2	2	2
500/55-20		–	●	–	–	–	–	–
620/40 R 22.5		2	○	–	–	–	–	–
380/55-17		–	–	2	2	○	–	–
Gewicht ca.	kg	5480	4600	2880	2250	2050	1900	1600
Komfort								
Ersatzrad 16x6.50-8 10 PR		○	○	○	○	○	○	○
Radgewichte		–	–	●	○	○	○	–
Einkreiselaushub (Dreiwegehahn)		–	–	○	○	○	○	○
Elektrohydraulischer Einkreiselaushub		●	●	○	○	○	–	–
Elektrohydraulische Kreiselhöhenverstellung		○	○	○	○	○	–	–
LED-Arbeitsbeleuchtung		○	○	–	–	–	–	–
Hydraulische Steuergeräte		–	1xew	1xew	1xew	1xew	1xew	1xew
		1xew + fR oder LS	1xew + fR oder LS	1xdw	1xdw	1xdw	–	–

- 1 Abhängig von den jeweiligen Futtererntebedingungen und der Drehzahl
- 2 Bei Bereifungsvariante 500/55-20
- 3 Querpindel vorn
- 4 Für hinteres Kreiselpaar

● Serie ○ Option □ Verfügbar – Nicht verfügbar



Sicher besser **ernten.**

CLAAS Vertriebsgesellschaft mbH
Mühlenwinkel 1
33428 Harsewinkel
Tel. +49 5247 12-1144
claas.de

Mit 365FarmNet managen Sie herstellerübergreifend den gesamten landwirtschaftlichen Betrieb in nur einer Software. Schnittstellen zu intelligenten Anwendungen von Partnern aus der Agrarbranche bieten kompetente Unterstützung an 365 Tagen im Jahr. CLAAS ist Partner bei 365FarmNet.

www.365farmnet.com

