

**P 140 T** *Smart*

**PALFINGER**

LIFETIME EXCELLENCE

**SCHNELLES UND SICHERES ARBEITEN BEI ALLEN INSTANDHALTUNGSMASSNAHMEN OHNE HINDERNISSE IN DER HÖHE**



# P 140 T *Smart*

## ARBEITSDIAGRAMME

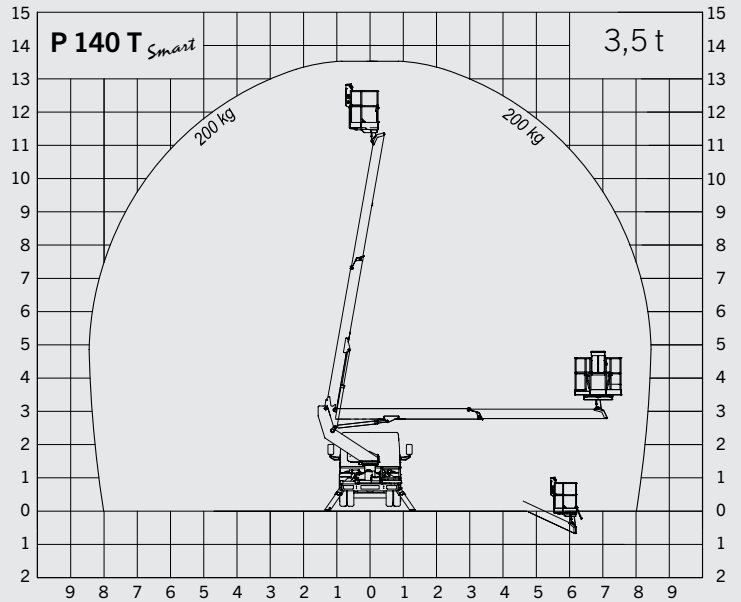
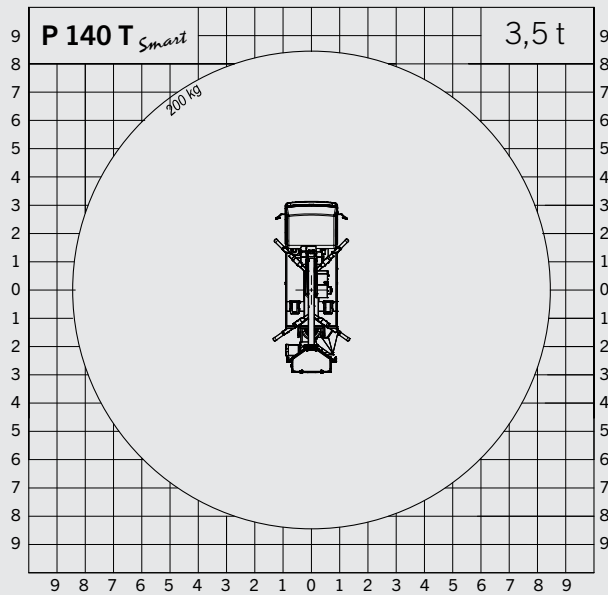

## ABMESSUNGEN

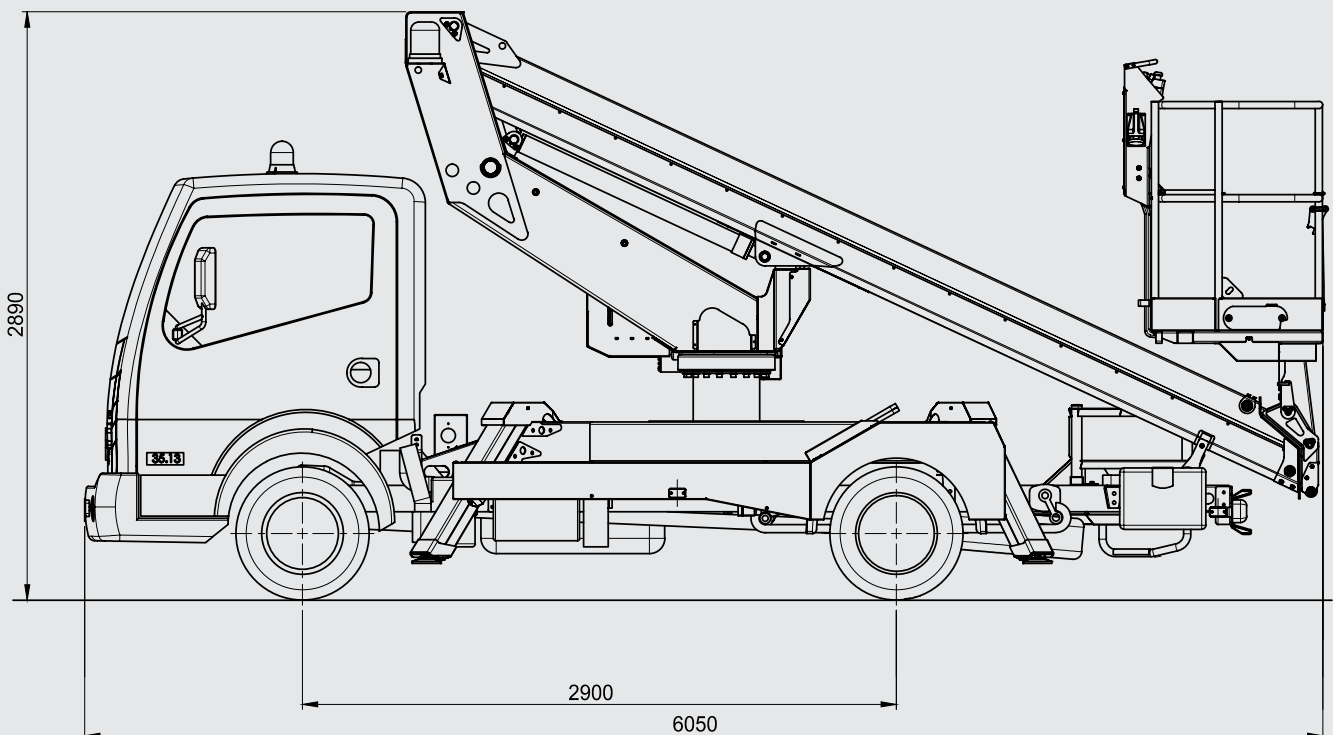



- Klein & Clever für innerstädtische Einsätze
- Kompakte Bauweise und einfache Bedienung
- Voll hydraulische Abläufe
- Ergonomisches Design
- Hohe Wendigkeit durch extrem kurzen Radstand
- Sicheres Arbeiten
- Professionelle PALFINGER Qualität

## TECHNISCHE DATEN

max. Arbeitshöhe	13,5 m
max. Korbbodenhöhe	11,5 m
max. Reichweite	8,4 m
Neigungswinkel Teleskoparm	-25° bis + 80°
Schwenkbereich Drehtisch	370°
Drehwinkel Korbbarm	2 x 90°
Korblast	standard 200 kg
Größe Arbeitskorb	1,4 x 0,85 x 1,1 m
Höhe in Transportstellung	2,89 m
Breite in Transportstellung	2,1 m
Gesamtlänge	6,05 m
Gesamtgewicht	3200 kg

## OPTIONAL

Kunststoffkorb
Korblast 230 kg
Isolation 1.000 V
Aluminium-Bordwände 200 mm hoch
Korblastmesszelle
230 V Elektropumpe
Verstellbarer 60 W Arbeitsscheinwerfer am Korb
Lackierung des Armsystems nach Kundenwunsch

# LIFETIME EXCELLENCE

DAS ERGEBNIS SIND **PALFINGER HUBARBEITS-  
BÜHNEN** MIT MODERNSTER HÖHENTECHNO-  
LOGIE, DIE SELBST BEI SCHWERSTEN PRAXIS-  
EINSÄTZEN ABSOLUTE HÖHENLEISTUNGEN  
ERREICHEN. **ENTWICKELT FÜR DEN WELT-  
MARKT, DESIGNED FÜR DIE ZUKUNFT.**

LÖSUNGS-  
ORIENTIERTER

WERT-  
BESTÄNDIGER

WIRTSCHAFT-  
LICHER

EINSATZ-  
BEREITER

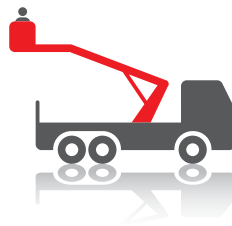

ZUVER-  
LÄSSIGER

BEDIENER-  
FREUNDLICHER

UMWELT-  
FREUNDLICHER

SERVICE-  
FREUNDLICHER

Weitere Informationen dazu finden Sie unter: [www.palfinger.com/diemarkte](http://www.palfinger.com/diemarkte)