

PL/TFORM
BASKET

**MAKE YOUR
JOB
EASIER**

PL/TFORM

SEL 17 AJX - D - E - ED



SEL 17 AJX



SEL 17 AJX-D

Struttura superba che permette uno sbraccio notevole ed un'altezza di scavalamento che pone questa piattaforma in una categoria unica. Esistono tre versioni con motorizzazione diverse: Diesel, Elettrica oppure Elettro-Diesel.

SEL 17 AJX-D

Die hervorragende Konstruktion der Bühne ermöglicht eine beachtliche Reichweite und braucht keinen Vergleich zu scheuen. Drei verschiedene Antriebsvarianten stehen zur Wahl: Diesel/ Elektro oder Bi-Antrieb.

SEL 17 AJX-D

Estructura espléndida que permite una extensión considerable y pone esta plataforma en una categoría única. Hay tres diversas versiones: diesel, eléctrico y bi-energía.

ASSALE OSCILLANTE DI SERIE

Ideale per l'uso della piattaforma in condizioni sfavorevoli del suolo, con migliori prestazioni in termini di aderenza e trazione durante la guida.

PENDELACHSE

Die beweglichen Achsen ermöglichen einen besseren Bodenkontakt und optimalen Vortrieb
Auch auf unebenem Gelände

EJE OSCILANTE ESTÁNDAR

Perfecto para usar la plataforma en terrenos ásperos con mejor funcionamiento desde el punto de vista de la adherencia de las ruedas y tracción durante la conducción.



CONSOLLE COMANDI TERRA

Posizionata ad altezza d'uomo presenta una serigrafia tridimensionale con relativi comandi in relazioni al tipo di movimento. Un set di spie luminose che forniscono le condizioni specifiche della macchina, contatore di servizio.

BODENBEDienung

Alle notwendigen Funktionen sind auch vom Boden aus bequem zu steuern.
Kontrolllampen informieren über den aktuellen Maschinenzustand. Ein Betriebsstundenzähler, Gehört ebenfalls zur Standardausstattung.

CONSOLA DE MANDOS DE TIERRA

Colocada a altura-hombre tiene un adhesivo tridimensional con relativos mandos para diversos movimientos. Un sistema de luces de emergencia que indican las condiciones específicas de la máquina, contador horario de servicio.

CONSOLLE COMANDI AEREI

Progettata per un uso semplice ed intuitivo permette a mezzo joystick movimenti proporzionali ed in simultanea con copri-comandi a protezione da agenti atmosferici.

STEUERPUlt

Das wetterschutzgeprüfte Bedienteil ermöglicht eine einfache Steuerung.
Der proportional arbeitende Joystick lässt eine gleichzeitige Aktivierung mehrerer Funktionen zu.

CONSOLA DE MANDOS AEREOS

Proyectado para un uso simple e intuitivo permite movimientos proporcionales y simultáneos a través de una palanca de comando con una protección para proteger los comandos contra los agentes atmosféricos.



CARATTERISTICHE TECNICHE

TECHNISCHE DATEN

CARACTERÍSTICAS TÉCNICAS

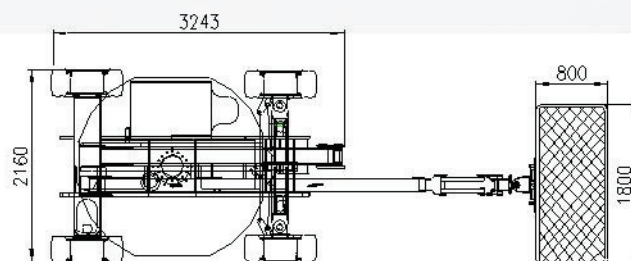
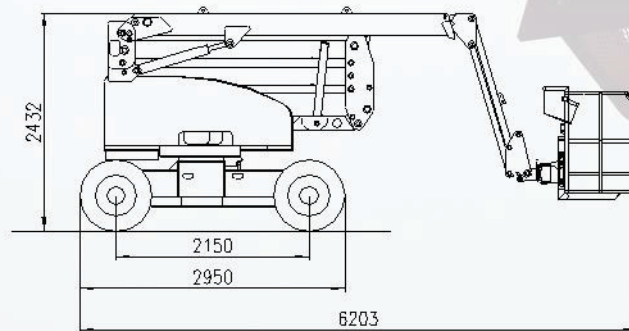
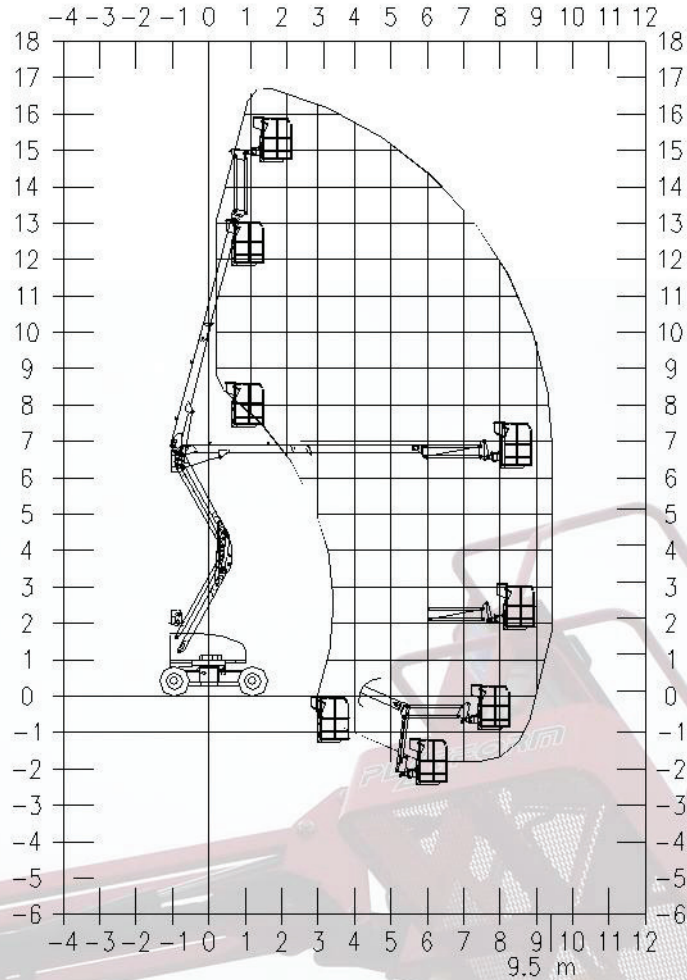

PLATFORM BASKET

CARATTERISTICHE STANDARD/STANDARD AUSSTATTUNG/ CARACTERÍSTICAS ESTÁNDAR

Pompa a mano d'emergenza

Nothandpumpe
Bombas de mano de emergencia

Valvole di blocco su tutti gli attuatori

Sperventile in allen Antrieben
Válvulas de bloque en todos los actuadores

Movimenti elettroidraulici proporzionali

Proportionale elektrohydraulische Bewegungen
Movimientos Electrohidráulicos proporcionales

Differenziale oleodinamico con blocco automatico

Automatische hydraulische Differentialsperre
Diferencial oleodinámico con bloque automático

Freni dinamici

Dynamische Bremsen
Frenos dinámicos

Freni di stazionamento oleomeccanici multi disco negativi

Mechanische Mehrscheibenbremsen
Frenos de estacionamiento Oleomecánico multi-disco negativo

Ruote super elastiche piene artigliate

Elastisch gefüllte Geländereifen
Ruedas súper-elásticas llenas dentadas

Assale oscillante attivo

Aktive Pendelachse
Eje oscilante activo

Ruote motrici posteriori

Hinterradantrieb
Ruedas motrices posteriores

Contaore

Betriebsstundenzähler
Contador horario

Limitatore di carico

Lastmomentbegrenzer
Dispositivo que limita la carga

Rotazione navicella 90°+90°

Korbrotation
Rotación de la jaula 90°+90°

Faro lampeggiante e cicalino

Optische und akustische Warnsignale
Faro y sonido intermitente

CARATTERISTICHE TECNICHE/TECHNISCHE DATEN/ CARACTERÍSTICAS TÉCNICAS

Altezza di lavoro

Arbeitshöhe
Altura de trabajo

17.00 m.

Altezza di calpestio

Plattformhöhe
Altura de trabajo hasta la base de la jaula

15.00 m.

Sbraccio laterale

Seitliche Reichweite
Extensión lateral

9.50 m./200 Kg.

Rotazione torretta

Schwenkbereich
Rotación de la torrecilla

360° nc

Dimensioni navicella

Korbabmessungen
Dimensión de la jaula

1.80x0.80x1.10 m.

Lunghezza massima

Maximale Länge
Largura máxima

6.20 m.

Larghezza max

Maximale Breite
Ancho máximo

2.16 m.

Altezza a riposo

Transporthöhe
Altura sin funcionamiento

2.43 m.

F.co da terra

Bodenabstand
Altura de la máquina de tierra

0.27 m.

Velocità traslazione

Fahrtgeschwindigkeit
Velocidad de traslación

2.0/5.0 Km./h

Pendenza massima

Steigfähigkeit
Inclinación máxima

25%

Portata massima

Tragfähigkeit
Capacidad máxima

200 Kg.

Motore silenziato Diesel

Leiser Diesel
Motor diesel silenciador

2L Kw. 24

Peso totale macchina base

Gesamtgewicht
Peso total de la máquina

8400 Kg.

OPTIONALS/OPTIONEN/OPTIONALS

Pres a aria acqua in navicella

Luft- Wasseranschluß im Korb
Enchufe agua aire en jaula

Pres a di corrente 220V in navicella

220V Anschluß im Korb
Enchufe eléctrico 220 V en jaula

Ruote antitraçcia

Markierungsfreie Ketten
Ruedas que no dejan señales

Colori personalizzati

Wunschfarben
Colores personalizados

Kit anticollisione

Antikollisionspaket
Kit anticollisión

Elettropompa d'emergenza 24 V

24V Notpumpe
Electrobomba de emergencia 24 V

Batterie per versione elettrica 400 Ah 36 V

Antriebsbatterien 400Ah 36V
Baterias de tracción + bomba 500 ah 80 V

4 ruote motrici

Allradantrieb
4 ruedas motrices

4 ruote sterzanti

Allradlenkung
4 ruedas virantes

PLATFORM BASKET
SELF-PROPELLED AERIAL WORK PLATFORMS

Uffici e Sede Operativa: Via Grande 27 - 42028 Poviglio (RE) Italy

Tel. 0522-967666 Fax 0522-967667

e-mail: info@platformbasket.com

www.platformbasket.com

RIVENDITORE

Dati dimensioni caratteristiche sono forniti a titolo indicativo e non impegnativo la PLATFORM BASKET si riserva il diritto di effettuare qualsiasi modifica senza alcun preavviso. Tutti i diritti sono di proprietà della PLATFORM BASKET ogni abuso verrà perseguito a norma di legge.

Data dimensions and features are indicative and not binding. Platform Basket reserves the right to do any changes without notice. All the rights belong to PLATFORM BASKET. Any abuse will be pursued following the rule of law.

Las dimensiones y características de los datos son indicativas y no vinculan a la casa. La PLATFORM BASKET se reserva la facultad de hacer cualquier cambio sin aviso. Todos los derechos pertenecen a PLATFORM BASKET. Cada irregularidad será perseguida por la ley.