

Extendidora sobre ruedas

SUPER 1803-3i

Universal Class



Anchura de extendido máx. 8,0 m
Rendimiento de extendido máx. 700 t/h
Anchura de transporte 2,55 m

Los puntos fuertes de la nueva generación

» "PaveDock Assistant" que aumenta la seguridad del proceso en la transferencia de la mezcla

» ErgoPlus 3 con múltiples ventajas adicionales ergonómicas y funcionales



» Paquete de reducción de emisiones "VÖGELE EcoPlus" para disminuir el consumo de carburante y las emisiones de ruidos

» Funciones "AutoSet Plus" para un desplazamiento en la obra seguro y rápido así como para guardar programas de extendido individuales

» Potente motor diesel de Cummins de la última generación de motores

La potente extendedora sobre ruedas



La SUPER 1803-3i es la extendedora sobre ruedas más potente de VÖGELE. Combina a la perfección un tratamiento del material firme y fiable, una gran anchura de extendido de hasta 8 m, así como una gran maniobrabilidad y fácil transporte sobre su propio eje.

En la concepción de la extendedora, se tuvieron en especial consideración los aspectos ecológicos, económicos y ergonómicos. Por ejemplo, el equipamiento "VÖGELE EcoPlus" reduce considerablemente el consumo de carburante así como las emisiones de ruido.

El sistema de mando ErgoPlus 3 de VÖGELE fue complementado para la generación "guión 3" con una serie de características ergonómicas y funcionales adicionales. Por ejemplo, la consola de mando del conductor dispone de un visor en color especialmente grande, que hace posible una visualización brillante incluso bajo condiciones luminosas poco favorables.

Además, las funciones "AutoSet Plus" y "PaveDock Assistant" simplifican el trabajo con la SUPER 1803-3i.

Esta extendedora sobre ruedas de la Universal Class, una de las más potentes de su clase, domina una amplia gama de aplicaciones, que va desde caminos estrechos hasta autovías.

Equipamiento "VÖGELE EcoPlus" rentable y ecológico

Ahorrar carburante con
"VÖGELE EcoPlus"

El concepto de las máquinas de la generación "guión 3" se rige completamente por el lema "Menos consumo – Menos emisiones – Menos costes". En este sentido, gracias a la incorporación de una serie de medidas, el innovador paquete de reducción de emisiones "VÖGELE EcoPlus" hace posible la reducción significativa del consumo de carburante y de las emisiones de ruido.



3 VENTILADOR CON VELOCIDAD VARIABLE

El ventilador de velocidad variable adapta su velocidad de giro automáticamente a la carga del motor y a la temperatura exterior. El ventilador se acciona por acoplamiento líquido. Al contrario que los ventiladores de accionamiento hidráulico, este tipo de accionamiento se caracteriza tener una eficiencia energética mucho mejor y ser mucho más silencioso.

2 CIRCUITO DE TEMPERATURA DE ACEITE HIDRÁULICO CONTROLADO

Una conmutación de bypass hace posible alcanzar rápidamente la temperatura de servicio óptima del aceite hidráulico. Lo que, por su parte, permite trabajar con la extendidora de forma más rápida y con menos consumo de carburante. Si la temperatura del aceite supera el margen óptimo de 50 a 70 °C, una conmutación de bypass desvía el aceite por el refrigerador de múltiples circuitos.

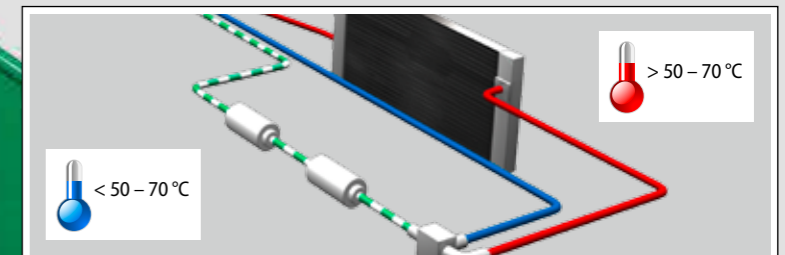

1 CAJA DE TRANSFERENCIAS QUE TIENE CAPACIDAD DE DESEMBRAGAR LAS BOMBAS HIDRÁULICAS

Cuando la extendidora está parada, p. ej. durante tiempos de espera, todas las bombas hidráulicas para "tracción", "cintas transportadoras y sinfines de distribución" y "compactar" se desembragan automáticamente. Esta función reduce considerablemente el consumo de carburante. Gracias a la reducción de la carga remolcada, el arranque de la extendidora a bajas temperaturas exteriores es mucho mejor.

Desarrollos automáticos con “AutoSet Plus”

1

“AutoSet Plus”: la función de desplazamiento

- » Desplazamiento de la extendidora en la obra más rápido y seguro.
- » No se pierde ningún ajuste entre el extendido y el desplazamiento.
- » No se producen daños en el sinfín de distribución.

2

“AutoSet Plus”: los programas de extendido

- » Ajuste automático de la extendidora.
- » Memorización de todos los parámetros relevantes para el extendido.
- » Selección de los programas de extendido guardados.
- » Calidad repetible.



Con “AutoSet Plus” hacemos procesos decisivos en la obra todavía más eficientes, confortables y, en consecuencia, de mejor calidad.

“AutoSet Plus” dispone de dos prácticas funciones automáticas. La función de desplazamiento y transporte facilita la continuación del trabajo en diferentes tramos

de obra o después del transporte de la extendidora.

Con sólo pulsar una vez la tecla de ejecución, la extendidora se prepara de forma rápida y segura para el desplazamiento en la obra o para ser transportada y, posteriormente, basta volver a pulsar la tecla para que la máquina vuelva a la posición de trabajo previamente memorizada.

La función “Programas de extendido” hace posible a los operarios guardar los parámetros ajustados en la máquina y ponerlos en el menú como un programa de extendido. Este programa puede ser activado y utilizado siempre que se desee. Con las dos funciones de confort de “AutoSet Plus”, las tareas rutinarias se automatizan,

por lo que los desarrollos de trabajo se pueden realizar más rápida y controladamente. De esta forma, los proyectos de construcción se realizan con mayor rapidez y seguridad.

Función de desplazamiento "AutoSet Plus"



La función de desplazamiento en la obra "AutoSet Plus" se inicia con sólo pulsar una vez la tecla de ejecución.



1 Subir / bajar la regla



2 Bloquear / desbloquear la regla

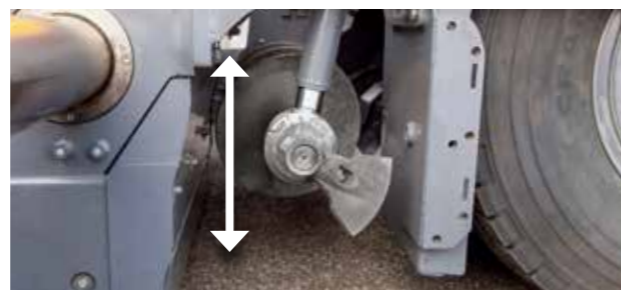

3 Subir / bajar el sinfín de distribución

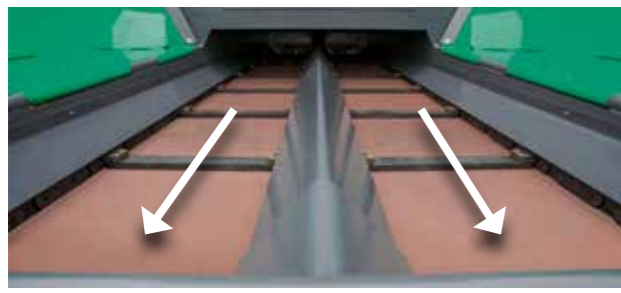

4 Invertir la marcha de las cintas transportadoras durante un corto período de tiempo



5 Subir la puerta frontal

"AutoSet Plus" es especialmente útil cuando la máquina se ha de desplazar frecuentemente en una obra.

Con sólo pulsar una vez la tecla de ejecución, el sinfín de distribución y la puerta frontal hidráulica de la tolva se colocan en la posición más elevada. La regla de extendido se pone en la posición de transporte y se bloquea hidráulicamente. Las cintas transportadoras invierten la marcha por un corto periodo de tiempo, con lo que se evita que la mezcla caiga al suelo durante la marcha. Después del desplazamiento, volviendo

a pulsar una vez la tecla de ejecución todo vuelve a la posición de trabajo previamente guardada.

De esta manera no se pierde ningún ajuste al cambiar de la posición de extendido a la de transporte. Además se evitan efectivamente los daños en la máquina.

Programas de extendido "AutoSet Plus"



La función automática para los programas de extendido hace posible a los operarios crear programas de extendido determinados. De esta forma pueden guardarse todos los parámetros importantes para el extendido en una capa determinada, p. ej. en una capa de base de 18 cm de espesor.

Para ello, en la pantalla de la consola de mando del conductor, éste guarda los valores ajustados de los sistemas de compactación (número de revoluciones del támara y de las vibraciones, presión del listón de presión), la altura del sinfín de distribución, la posición

de los cilindros niveladores, el ajuste de la descarga de la regla y la velocidad de extendido en el programa. Además, también registra el perfil de caída transversal ajustado y la temperatura de la regla de extendido. Con otros datos sobre la mezcla utilizada, el espesor y la anchura de extendido completa las informaciones.

Los programas de extendido guardados pueden seleccionarse a través del menú y utilizarse en todo momento. De esta forma queda garantizado que cuando se repite el mismo caso se trabaja con los mismos ajustes y se consigue la misma calidad.

Mayor movilidad gracias al "Pivot Steer"

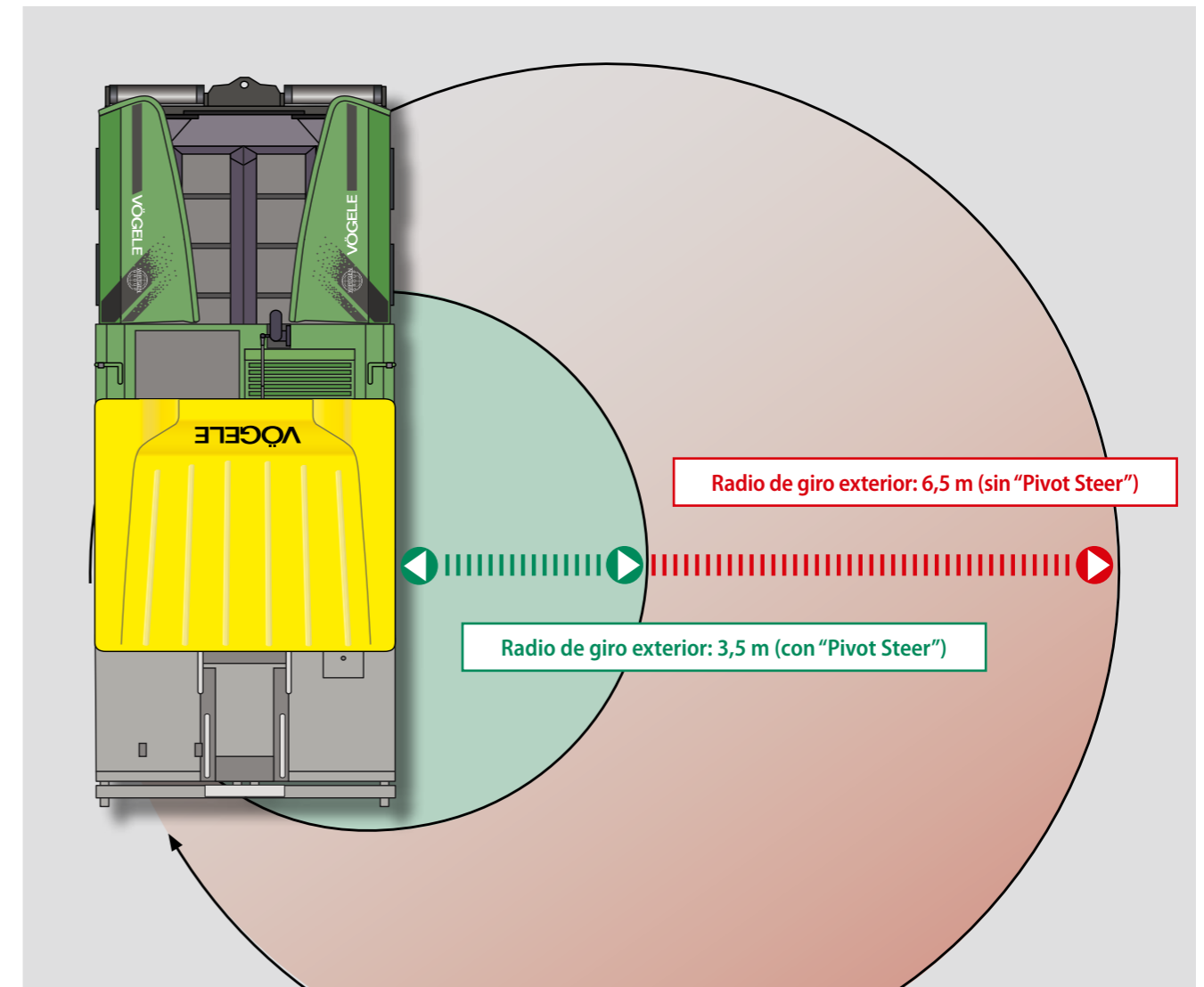

El freno de dirección "Pivot Steer" reduce el par de giro de la rueda interior trasera en las extendedoras sobre ruedas "guión 3". Dado que las máquinas de la generación "guión 3" pueden girarse prácticamente sin moverse del sitio, el radio de giro exterior se reduce a tan sólo 3,5 m.

La función es activable en el modo de desplazamiento en la obra para la marcha hacia delante y hacia detrás y ofrece una mejor maniobrabilidad de la máquina en obras estrechas.

» El pequeño radio de giro exterior de tan sólo 3,5 m, hace posible efectuar maniobras sencillas y rápidas en obras estrechas.

» La reducida longitud total de la SUPER 1803-3i ahorra al operario de la máquina el tener que maniobrar innecesariamente incluso en obras estrechas.



“PaveDock Assistant”: el sistema de comunicación

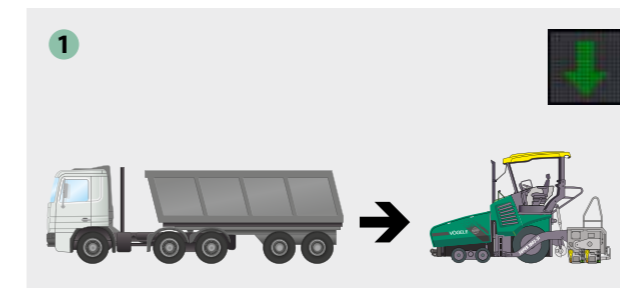

Acoplar: El camión se acerca a la extendedora y se acopla.

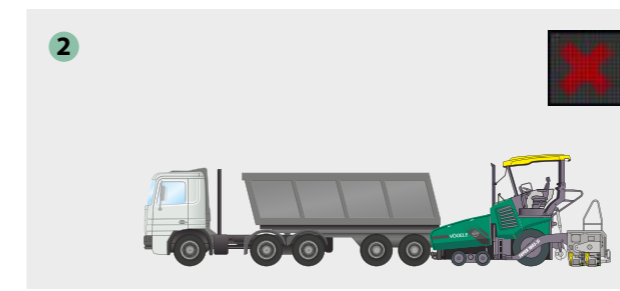

Parar: El camión tiene que detenerse. El camión está acoplado.

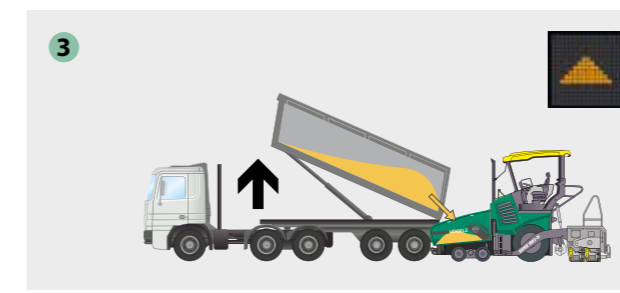

Subir el volquete: El camión sube el volquete.

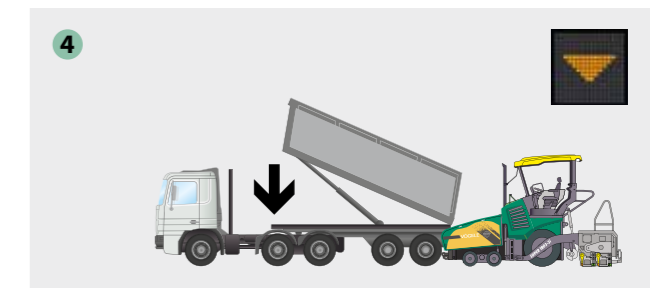

Bajar el volquete: El camión baja el volquete.



Alejarse: El camión se aleja de la extendedora.

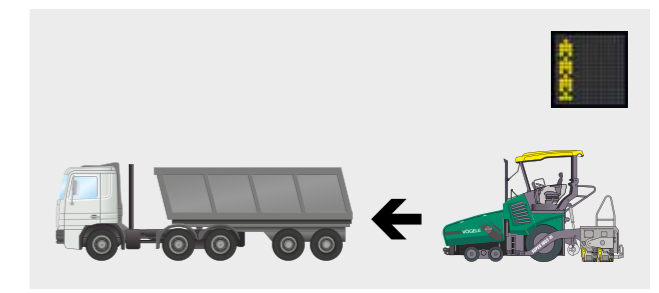

La extendedora de desplaza: El símbolo puede aparecer en unión con las indicaciones.

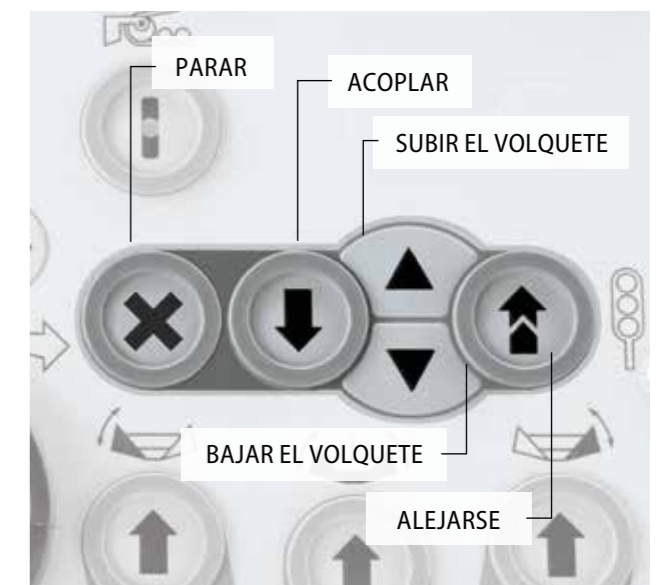

“PaveDock Assistant” es la sistema de comunicación entre el conductor de la extendedora y el del camión. Ésta hace posible una transferencia de la mezcla a la extendedora especialmente rápida y segura. El sistema de comunicación “PaveDock Assistant” de VÖGELE hacen de esta forma una aportación importante a la seguridad del proceso en la transferencia de la mezcla.

Los elementos esenciales del sistema de comunicación “PaveDock Assistant” son los semáforos dispuestos en la extendedora y los elementos de mando correspondientes en la consola de mando ErgoPlus 3 del conductor.

La extendedora dispone de dos semáforos fijados a la derecha e izquierda del techo. Con su ayuda, el conductor de la extendedora puede indicar claramente qué acciones ha de realizar el conductor del camión de mezcla (p. ej. ir marcha atrás, parar o volcar la mezcla). Gracias a su elevada colocación y el disponer de dos semáforos, para el conductor del camión queda garantizada la buena visibilidad de la señal desde cualquier posición.

VÖGELE ErgoPlus 3

El sistema de mando orientado al usuario

Incluso la mejor máquina con la tecnología más moderna sólo puede desarrollar todo su potencial si se maneja de forma fácil y lo más intuitiva posible. Al mismo tiempo, debe ofrecer al operario un puesto de trabajo ergonómico y seguro. Por eso, el concepto de mando ErgoPlus 3 se centra en la persona.

En las páginas siguientes encontrará ejemplos acompañados de más información sobre las múltiples funciones del sistema de mando ErgoPlus 3. ErgoPlus 3 incluye la plataforma de mando, las consolas de mando del conductor y de la regla y el sistema de nivelación Niveltronic Plus.

Las consolas de mando, dispuestas de un modo extraordinariamente claro reúnen todas las funciones en grupos lógicos. En la plataforma de mando todo tiene su lugar, y el operario dispone de una extraordinaria perspectiva sobre todos los puntos importantes de la extendidora.

En total, el sistema de mando ErgoPlus 3 permite reaccionar de forma más rápida y eficaz a los acontecimientos surgidos durante el trabajo y las condiciones de una obra. De este modo, el usuario tiene control total sobre la máquina y el trabajo.

Los puntos fuertes de ErgoPlus 3

- » La plataforma de mando, ordenada y clara, ofrece un gran nivel de seguridad.
- » El asiento del operario y la consola de mando se pueden adaptar cómoda y fácilmente a las necesidades y los deseos particulares del conductor, ofreciendo la máxima ergonomía.
- » Todas las funciones importantes y habituales están dispuestas en grupos lógicos en la consola. El manejo es muy sencillo y fácil de aprender.
- » Extraordinaria facilidad de manejo del sistema automático de nivelación Niveltronic Plus de VÖGELE, que permite lograr resultados de extendido lisos y perfectos.
- » La consola de mando ErgoPlus 3 para el conductor tiene una estructura modular. Este inteligente concepto no sólo es práctico, también ahorra costes. Su máxima ventaja es que un módulo determinado se puede cambiar para llevarlo al servicio técnico sin tener que sustituir toda la unidad.

Las novedades en ErgoPlus 3

- » La consola de mando del conductor dispone de un visor en color especialmente grande, que hace posible una visualización brillante incluso bajo condiciones luminosas poco favorables.
- » Un revestimiento lateral protege al conductor del viento y la lluvia.
- » Gracias a su robusta ejecución, las consolas de mando de la regla están perfectamente preparadas para el duro trabajo en las obras.
- » SmartWheel con dos niveles de velocidad para el ajuste del ancho de la regla.



La consola de mando ErgoPlus 3 del operario



La consola de mando ErgoPlus 3 de la regla



La plataforma de mando ErgoPlus 3

La consola de mando **ErgoPlus 3** del operario

Control total para el operario



La consola de mando ErgoPlus 3 del operario

Fácil de entender y lógica

Ejemplos de función

Inversión de la marcha de la cinta transportadora

Para evitar que caiga suciedad de la mezcla en los cambios de la extendedora – así como al final de un tramo de obra – se puede invertir la marcha de la cinta transportadora con sólo pulsar un botón. La cinta se mueve marcha atrás en un tramo corto y se para automáticamente.



Función de marcha en vacío

La función de marcha en vacío permite limpiar o calentar las cintas transportadoras, los sinfines de distribución y el támpen.



Función de desplazamiento "AutoSet Plus"

Con la función de desplazamiento "AutoSet Plus", la extendedora se prepara para el desplazamiento de forma rápida y segura con sólo pulsar un botón. Una vez efectuado el desplazamiento, basta pulsar nuevamente la tecla para regresar a la posición de trabajo previamente guardada. De esta manera no se pierde ningún ajuste al cambiar de la posición de extendido a la de transporte. Además se evitan efectivamente los daños durante el desplazamiento.



Selección de los distintos modos de servicio de la extendedora

Todas las funciones importantes de extendido pueden regularse directamente desde la consola de mando ErgoPlus 3 a través de botones específicos. Al pulsar el botón, la extendedora cambia, tanto hacia arriba como hacia abajo, al modo de servicio más próximo en el orden: "Marcha en carretera", "Neutro", "Desplazamiento obra", "Posicionamiento" y "Extendido". Por medio de un diodo luminoso se indica cuál es el modo de servicio que está seleccionado. La función de Memory guarda todos los últimos valores ajustados, al salir del modo de servicio "Extendido". De este modo, después de trasladar la extendedora, los ajustes guardados vuelven a estar disponibles de inmediato.



La consola de mando del operario está dispuesta de forma rápida y extremadamente clara. Así, todas las funciones están organizadas en grupos lógicos de modo que el operario encuentre cada función donde espera que esté.

ErgoPlus 3 permite notar y activar los botones de función incluso con guantes. Si se pulsa el botón, se activa inmediatamente. Se ocupa de ello el principio "Touch and Work". La función deseada se realiza directamente – sin tener que volver a confirmar.

Al oscurecer, la parte posterior de la consola de mando se ilumina automáticamente como ocurre en su coche, para que el operario se oriente también durante el uso nocturno.



GRUPO DE FUNCIONES 1

Transporte de material y marcha

GRUPO DE FUNCIONES 2

La regla

GRUPO DE FUNCIONES 3

Tolva de material y dirección

GRUPO DE FUNCIONES 4

Pantalla para la introducción de ajustes básicos en el nivel 1. Funciones de menor utilización en el nivel 2.

La pantalla de la consola de mando del operario

La pantalla en color de nueva configuración dispone de una superficie de gran contraste, que hace posible una visualización brillante incluso bajo condiciones luminosas poco favorables. Las informaciones más importantes se visualizan en el primer nivel del menú, p. ej. la altura de los cilindros de nivelación y el nivel de llenado de las cintas transportadoras. Otros ajustes, como la velocidad del támpen y la vibración o la cantidad transportada por las cintas transportadoras se pueden ajustar en la pantalla de un modo muy sencillo. También se recibe a través de la pantalla la información sobre datos del motor diesel, como el consumo de combustible o las horas de servicio.



"PaveDock Assistant" (opcional)

Con la ayuda del semáforo "PaveDock Assistant", el conductor de la extendedora puede indicar claramente qué acciones ha de realizar el conductor del camión de mezcla (p. ej. ir marcha atrás, parar, volcar la mezcla). La señal pertinente se emite directamente desde la consola de mando del conductor ErgoPlus 3.



Motor diesel con fases del número de revoluciones

Para el motor diesel existen tres fases de número de revoluciones: MIN, ECO y MAX. La fase deseada se puede ajustar usando las teclas de flecha. En el modo ECO se pueden desarrollar muchas obras. Gracias al régimen reducido del motor, el nivel de ruido se limita considerablemente, y se ahorra combustible.



Descarga de la regla (opcional)

Este botón activa (se enciende un LED) o desactiva la descarga de la regla. La presión de descarga de la regla, así como el balance, se muestran en la pantalla. La descarga de la regla sólo está activa si la regla se encuentra en la posición de flotación.



La consola de mando ErgoPlus 3 de la regla

La calidad del extendido surge en la regla. Por eso, el manejo sencillo, y por tanto seguro, de todas las funciones de la regla es un factor decisivo para un extendido de alta calidad.

Con ErgoPlus 3, el operario de la regla domina el proceso de extendido, ya que todas las funciones están dispuestas de un modo claramente comprensible y visible.



La consola de mando de la regla

La consola de mando de la regla está diseñada de un modo práctico y adecuado para la obra. Las funciones de la consola de mando de la regla se pueden activar mediante los botones impermeables de corto recorrido. Los aros permiten pulsar bien los botones de función incluso con guantes. Los datos importantes de la máquina y de la regla también se pueden activar y ajustar en la consola de mando de la regla.



La pantalla de la consola de mando de la regla

En la pantalla de las dos consolas de mando, se puede supervisar y controlar tanto el lado izquierdo de la regla como el derecho. El usuario puede modificar de forma rápida y sencilla los parámetros técnicos de la máquina, como p. ej. la velocidad de rotación del támara o la velocidad de la cinta transportadora. Gracias a una estructura de menú clara y a unos símbolos unívocos y fácilmente comprensibles, utilizar la pantalla es una tarea sencilla y segura.



Niveltronic Plus (opcional)

El ultramoderno sistema automático de nivelación VÖGELE Niveltronic Plus es muy fácil de aprender y consigue unos resultados extraordinarios en el extendido. Todas las funciones importantes de Niveltronic Plus son de acceso directo desde el primer nivel de menú. El operario recibe múltiples informaciones, por ejemplo, sobre el sensor elegido o el valor nominal y real de espesor del extendido.

Un sistema electrónico de medición de desplazamiento determina la posición actual de los cilindros niveladores. La visualización de la altura actual de los cilindros de nivelación y la inclinación transversal en la pantalla de la consola de mando de la regla son una ayuda para el ajuste de la regla. El sistema Niveltronic Plus de VÖGELE detecta automáticamente todos los sensores conectados, permitiendo su supervisión y manejo desde ambas consolas de mando de la regla. A través de la interfaz abierta se puede conectar un sistema GPS, permitiendo también el extendido en 3D.



Ajustes del perfil de caída transversal con sólo pulsar un botón

El perfil de caída transversal puede ajustarse cómodamente a través de la consola de mando de la regla con sólo pulsar un botón. Al activar la tecla de más o de menos, el valor ajustado del perfil de caída transversal se visualiza en la pantalla.



Ajuste del ancho de la regla ergonómico en dos velocidades

El ajuste del ancho de la regla se realiza ahora sin ningún esfuerzo mediante el SmartWheel antideslizante. Se puede realizar en dos velocidades: lenta, para seguir exactamente un canto, por ejemplo, o rápida, para retraer y extender la regla rápidamente.



La plataforma de mando ErgoPlus 3



Perfecta visibilidad omnidireccional

» Esta cómoda plataforma de mando ofrece una visibilidad perfecta de todos los puntos más importantes de la extendidora, por ejemplo, la tolva de material, el indicador de dirección y la regla. Esto permite que el conductor controle todo el proceso de alimentación.

» La colocación de los asientos y la clara disposición de la plataforma ofrecen una visión inmejorable del túnel de los sinfines, lo que permite que el maquinista controle, en todo momento, el nivel de mezcla delante de la regla.



Trabajo cómodo

» El asiento y la consola de mando del conductor en la plataforma, así como los puestos de mando de la regla, pueden adaptarse todavía más fácilmente a los deseos de los usuarios. La consola de mando del conductor se puede desplazar por todo lo ancho de la plataforma de mando, extenderse hacia los lados y ajustar la inclinación. Un revestimiento lateral protege al conductor efectivamente del viento y la lluvia.

» Cuando se trabaja con el asiento extendido, la consola de mando puede extenderse a su vez. De esta forma está siempre asegurado que la posición del asiento es ergonómicamente óptima. En las extendidoras "guión 3", el puesto de trabajo del maquinista es todavía más cómodo, dado que le ofrece más espacio para las piernas.



Un sitio para cada cosa

- » La plataforma de mando está claramente estructurada, ordenada y ofrece al conductor un puesto de trabajo profesional.
- » La consola de mando del conductor se puede proteger con una cubierta, a prueba de los golpes y agresiones deliberadas.
- » Los espacios de almacenaje son suficientes para mantener el orden en la máquina, y el acceso a los puntos de servicio más importantes está dispuesto de forma ergonómica y claramente visible.

El techo fijo ofrece la protección adecuada

- » El moderno techo de plástico reforzado con fibra de vidrio ofrece la perfecta protección contra la lluvia y el sol. Por medio de una bomba hidráulica manual se puede plegar el techo, incluyendo el tubo de escape, hasta la posición de transporte sin esfuerzo. Los toldos de ancho fácilmente ajustable protegen al conductor, incluso con el asiento basculado hacia fuera.
- » En el techo están integrados seis faros de trabajo muy potentes que, gracias a su disposición elevada, proporcionan una buena iluminación del lugar de la obra (opcional: faros de xenón).



Concepto de accionamiento eficaz y ecológico

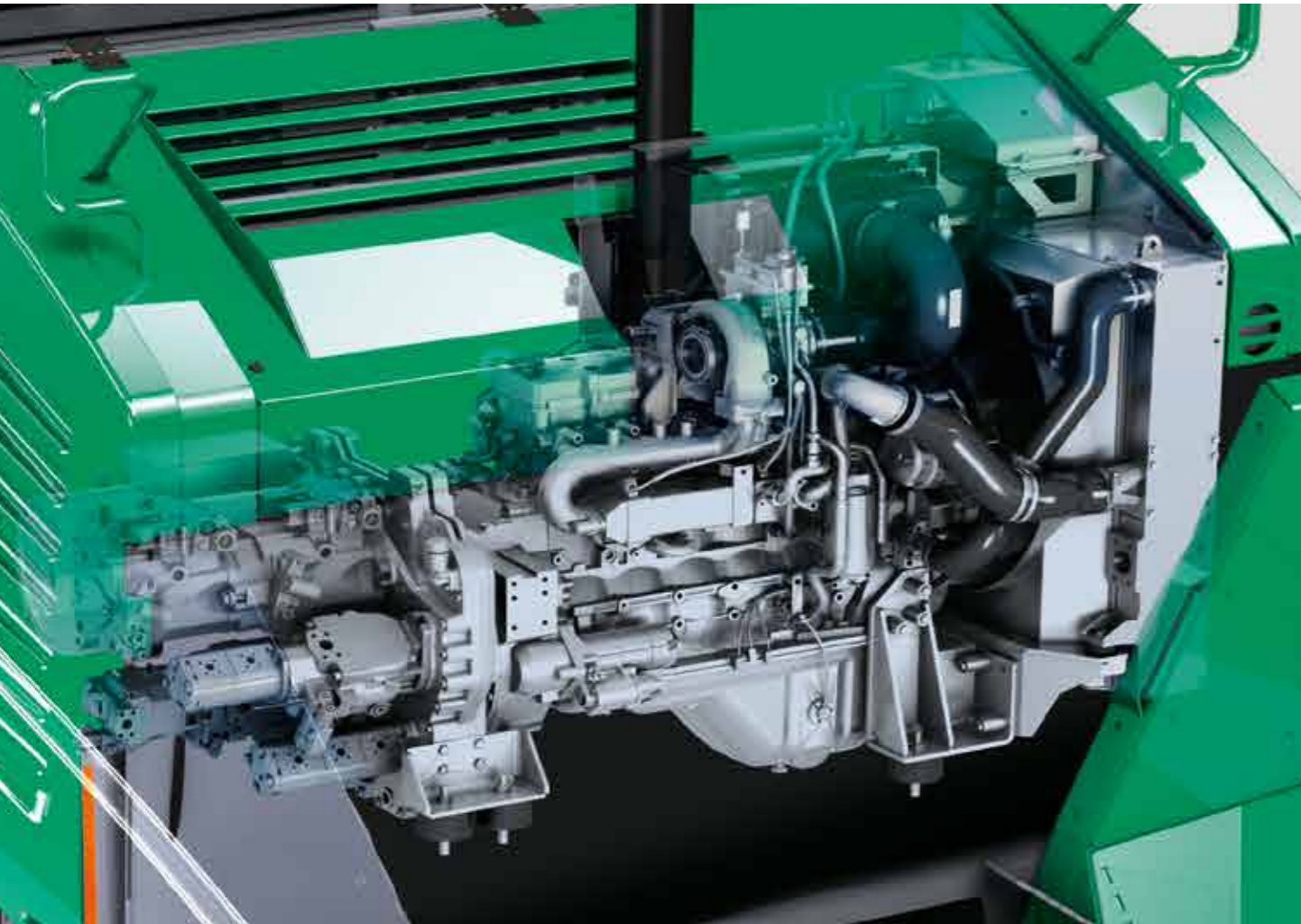

Un moderno motor Cummins, refrigerado por líquido, con 127 kW de potencia, acciona la SUPER 1803-3i. La terminación "i" es la inicial de "intelligent emission control" (control inteligente de emisiones) y designa a todas las máquinas de WIRTGEN GROUP equipadas con la más moderna técnica de motores. Gracias a un sutil tratamiento posterior de los gases de escape, estos motores cumplen las estrictas directivas de gases de escape que, desde 2012, están en vigor para máquinas móviles en los estados de la UE/EFTA, EE.UU., Canadá y Japón.

La temperatura adecuada no sólo es importante para la regla. En cualquier zona climática del mundo, el gran radiador de varios circuitos, combinado con una innovadora refrigeración por aire proporciona la temperatura óptima para el líquido refrigerante del motor, el aceite hidráulico y el aire de sobrealimentación – con unas mínimas emisiones sonoras.

En la SUPER 1803-3i la tecnología y la ecología van de la mano.

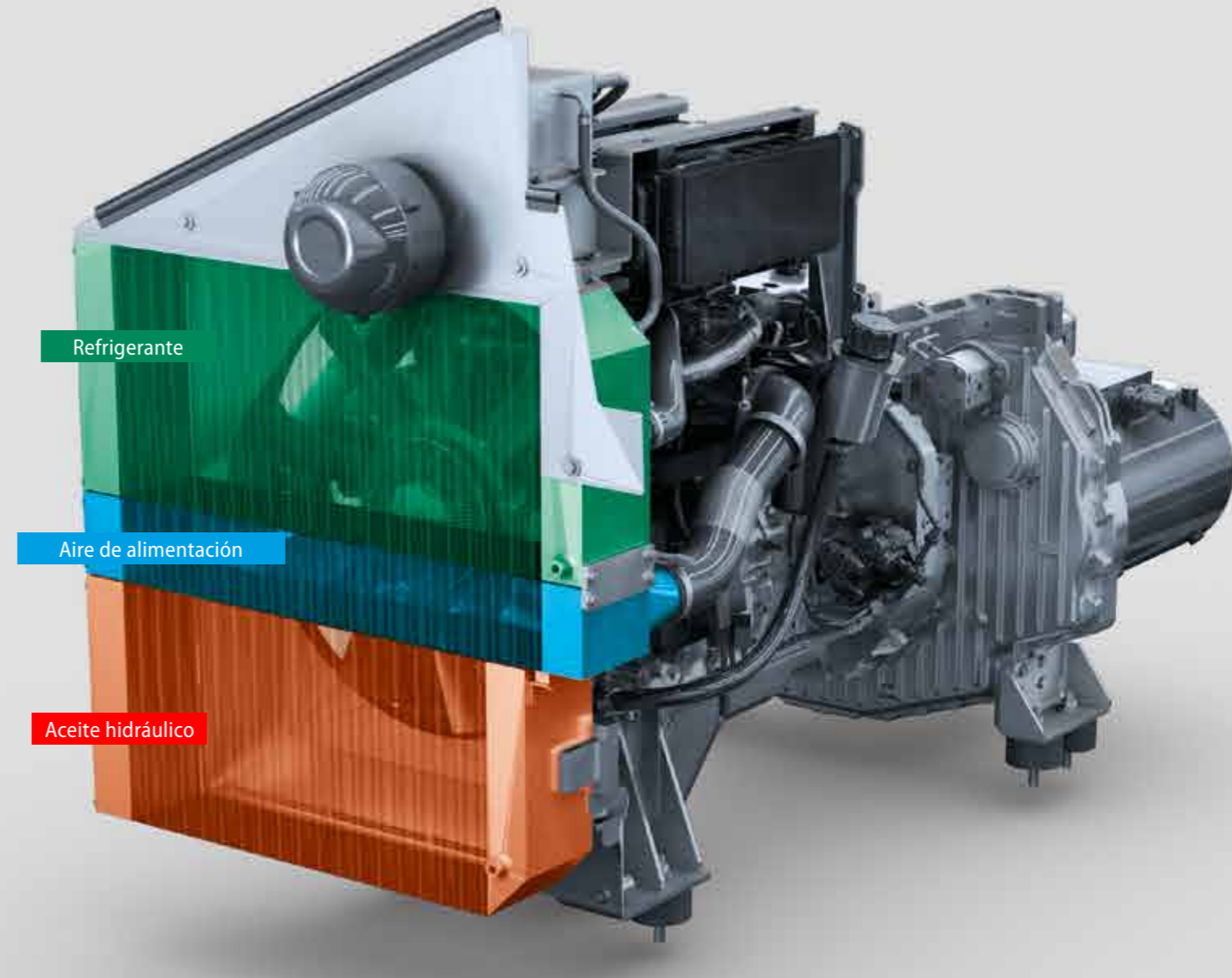

» El potente motor diesel Cummins proporciona 127 kW con sólo 2000 r.p.m.

» El modo ECO con 116kW a 1700 r.p.m. es suficiente para muchas aplicaciones, reduce los costes de explotación y hace posible un funcionamiento especialmente silencioso.

» Potente generador de accionamiento directo y refrigerado por aceite que hace posible un calentamiento rápido y regular de la regla de extendido.

» Un gran radiador de varios circuitos y una conducción del aire innovadora garantizan una refrigeración perfecta del líquido refrigerante del motor, el aceite hidráulico y el aire de sobrealimentación con unas emisiones de ruido reducidas.

» La refrigeración homogénea proporciona la temperatura ideal en el sistema hidráulico y una capacidad de rendimiento absoluta para los accionamientos, incluso a plena carga, en cualquier zona climática del mundo.

Móvil sobre ruedas



Con su potente accionamiento, la extendedora se desplaza con rapidez tanto durante el extendido como en los desplazamientos entre obras. Así se incrementan la productividad y la eficiencia.

- » **Máxima transmisión de fuerza** mediante accionamientos hidráulicos individuales en las dos ruedas traseras y dos ruedas delanteras (tracción a las cuatro ruedas delanteras opcional).
- » **Regulador electrónico** de la fuerza de tracción, que garantiza una tracción óptima y protege el accionamiento de la sobrecarga.
- » **Contacto ininterrumpido con el suelo** gracias al reconocido apoyo por tres puntos de diseño estático en las ruedas delanteras.
- » **Concepto de accionamiento** perfectamente adaptado, que permite un rápido paso a la obra así como una velocidad de transporte de hasta 20 km/h en carretera.
- » **Gracias a sus compactas dimensiones** exteriores, la extendedora sobre ruedas se puede cargar de forma sencilla, ahorrando costes y espacio.

Gran tolva receptora, alimentación fácil



Como todas las extendedoras VÖGELE, la SUPER 1803-3i también se alimenta de un modo limpio, seguro y rápido. La puerta frontal hidráulica de la tolva (opcional) se encarga de que se use toda la mezcla en el proceso de transporte de material.



- » **La gran tolva receptora** tiene una capacidad de 13 toneladas, por lo que siempre se dispone de suficiente mezcla para el extendido, incluso en las condiciones de alimentación más complejas, por ejemplo, bajo los puentes.
- » **El material se alimenta fácilmente** a través de las paredes de la tolva, que son profundas y muy salientes horizontalmente, así como mediante los resistentes faldones delanteros de la tolva.
- » **Los rodillos de empuje para camiones**, muy anchos y montados en suspensión oscilante, permiten una alimentación cómoda y regular mediante por el vehículo transportador de la mezcla incluso en curvas.

Transporte perfecto de la mezcla – la base para la mejor calidad de extendido

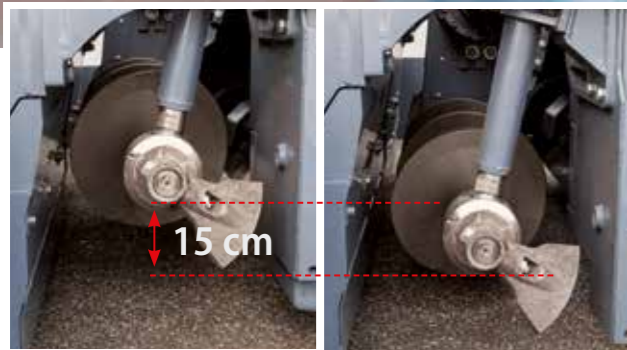

La distribución del material frente a la regla en la SUPER 1803-3i ofrece todas las condiciones para conseguir una óptima aplicación de la mezcla en cada situación de extendido. Los potentes accionamientos individuales hidráulicos de las cintas transportadoras y los sinfines de distribución tienen un elevado rendimiento de extendido, que puede llegar a las 700 toneladas por hora.

» El suministro de la mezcla, regulado proporcionalmente y con un control permanente del caudal, proporciona una base del extendido uniforme y precisa de ajuste.

» Sinfín de distribución ajustable hidráulicamente en altura hasta 15 cm en toda la anchura de trabajo, incluyendo los soportes y chapas limitadoras del túnel. De este modo se consigue una distribución óptima de la mezcla, incluso en el extendido de capas finas, así como en diferentes espesores de extendido dentro de un tramo de la obra.

» El gran diámetro de las aletas de los sinfines de distribución (400 mm) sirve para obtener una distribución óptima de la mezcla, también con anchuras de trabajo considerables.

Fácil mantenimiento y larga duración



El elaborado concepto de mantenimiento y servicio técnico está perfectamente diseñado para cumplir los requisitos del personal del taller y del servicio postventa.

» El amplio recinto del motor y las grandes compuertas de mantenimiento permiten acceder cómodamente a todos los puntos de mantenimiento.

» Todas las bombas están emplazadas en el engranaje de distribución de bombas y, gracias a su clara disposición y accesibilidad, ofrecen un altísimo nivel de facilidad de servicio.

» El equipo de lubricación central suministra automáticamente la grasa necesaria a los cojinetes de las cintas transportadoras y los sinfines de distribución.

» La disposición para el servicio aumenta, porque se utilizan componentes altamente robustos y de prolongada vida útil, fabricados con materiales resistentes al desgaste.

» El concepto de servicio unitario de todas las extendedoras VÖGELE facilita el mantenimiento y supone un ahorro en costes de formación.



Reglas de extendido para todo tipo de aplicación



Como no podía ser de otro modo, a un tractor muy potente también le corresponde una regla acorde. Cada aplicación tiene unos requisitos específicos. En última instancia, el trabajo cotidiano es el que determina cuál es la configuración más adecuada.

Con la extendidora sobre ruedas SUPER 1803-3i tiene una buena selección de reglas y variantes de compactación.

» Las reglas extensibles de VÖGELE de la última generación son especialmente adaptables. La AB 500 y la AB 600 disponen de un sistema de guía telescópica monotubular muy precisa y robusta, con la que puede ajustar la anchura de extendido al milímetro.

» Un elemento destacable para una extendidora sobre ruedas: la SUPER 1803-3i también se puede combinar con la regla de alta compactación AB 500 TP1, con lo que se consigue la base para una perfecta construcción en capas y, por tanto, para un resultado con perfil exacto.

» La geometría especial del tãmpen de las reglas extensibles crea un ángulo de ajuste plano. Con ello se consigue que las chapas alisadoras tengan una larga vida útil así como los mejores resultados de compactación y regularidad superficial.

» La pasarela, por la que se puede transitar con seguridad, y los bajos peldaños de acceso a la regla son muy confortables para el usuario. Otro peldaño de acceso abatible proporciona confort adicional. Todos los peldaños pueden verse también desde arriba.

» Cubiertas, pasarela y acceso están montados sobre goma. Esto reduce las molestas emisiones de ruidos.

» Superficie uniforme mediante el calentamiento regular de las chapas alisadoras, los listones del tãmpen y los listones de presión.

» Clara reducción en el tiempo de calentamiento de la calefacción eléctrica, ya en la marcha en ralentí del motor mediante una gestión inteligente del generador.

» En modo automático, la activación a intervalos, que suministra energía de forma alterna a cada una de las mitades de la calefacción de la regla, cuida el motor y ahorra energía.

Las reglas para SUPER 1803-3i



AB 500

Gama de anchuras de extendido

- » De 2,55 a 5,0 m extensible de forma gradual.
- » Ampliable hasta 8,0 m con extensiones mecánicas.

Sistemas de compactación

- » AB 500 TV con támara y vibración
- » AB 500 TP1 con támara y 1 listón de presión

AB 500 TV en anchura máxima de trabajo

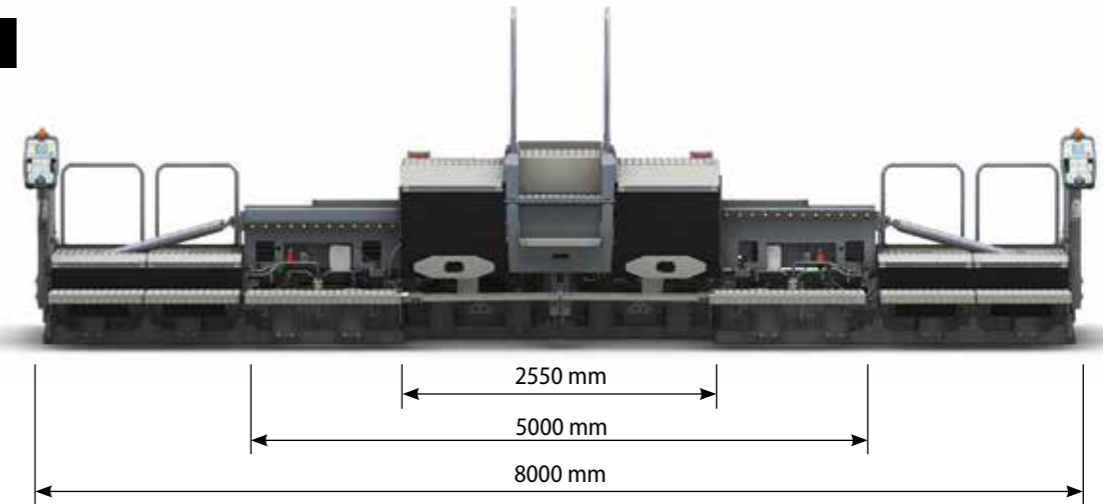

AB 600

Gama de anchuras de extendido

- » De 3,0 a 6,0 m extensible de forma gradual.
- » Ampliable hasta 8,0 m con extensiones mecánicas.

Sistemas de compactación

- » AB 600 TV con támara y vibración

AB 600 TV en anchura máxima de trabajo

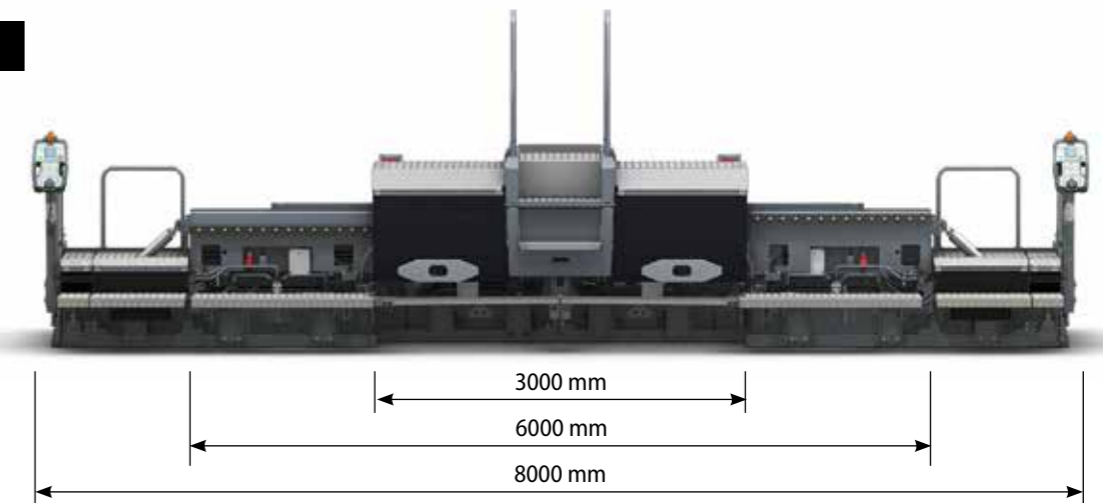

Todos los datos de un vistazo

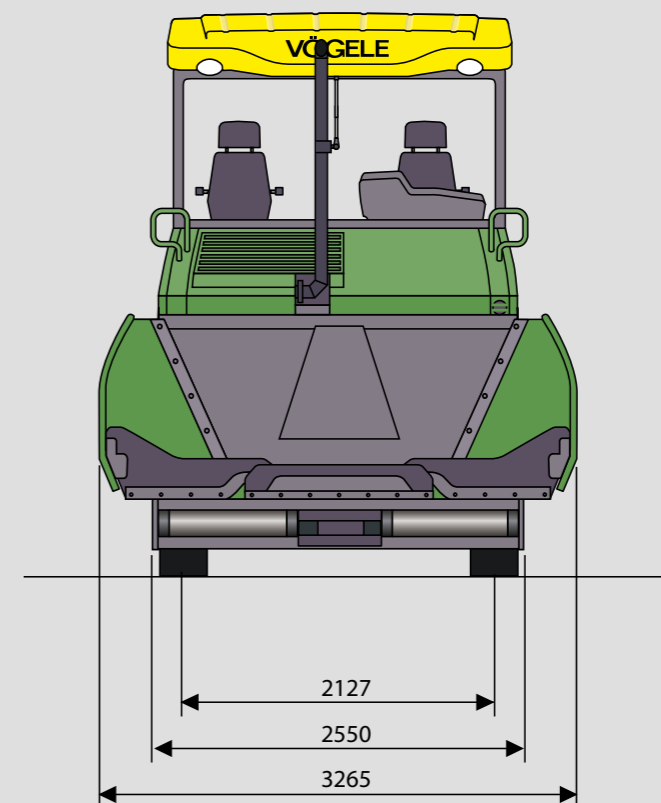
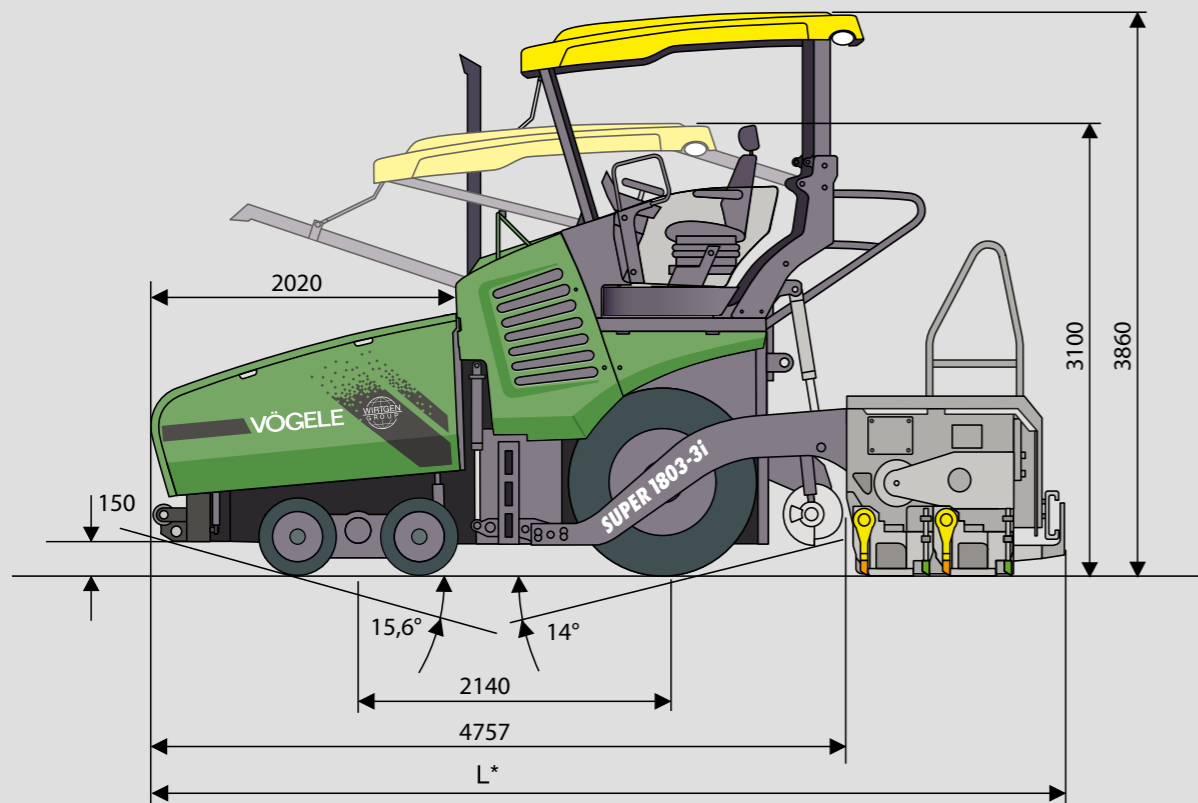

Todas las dimensiones en mm
L* = depende de la regla de extendido,
consulte las especificaciones

ACCIONAMIENTO

SUPER 1803-3i (para Europa / EE.UU. / Canadá / Japan)	
Motor:	motor de 6 cilindros de Cummins refrigerado por líquido
Modelo:	QSB6.7-C170
Gas de escape:	nivel de gas de escape europeo 3b, norma estadounidense EPA Tier 4i
Potencia:	Nominal: 127 kW a 2000 r.p.m. (según DIN) Modo ECO: 116 kW a 1700 r.p.m.
Depósito de carburante:	220 l
Equipo eléctrico:	24 V

TREN DE RODAJE

Ruedas delanteras:	4, montadas sobre bogies (eje oscilante)
Neumáticos:	goma maciza elástica
Tamaño de los neumáticos:	540/300 - 390 mm
Ruedas traseras:	2, neumáticos sin cámara
Tamaño de los neumáticos:	14.00 R 25
Accionamiento:	hidráulico, cada rueda tiene su propio accionamiento independiente
	Estándar: 2 ruedas traseras motrices y 2 ruedas delanteras motrices
	Opcional: + 2 ruedas delanteras (tracción sobre todas las ruedas)

TREN DE RODAJE

Velocidades:	Extendido: hasta 18 m/min, regulable progresivamente
	Desplazamiento: hasta 20 km/h, regulable progresivamente
Radio de giro exterior:	3,5 m (con "Pivot Steer")
Dirección:	asistida hidráulicamente
Freno de servicio:	frenos de discos múltiples ampliamente dimensionados, sin mantenimiento, accionados por pedal
Freno auxiliar:	freno hidráulico
Freno de estacionamiento:	freno de discos múltiples-acumulador a presión por resorte, sin mantenimiento

TOLVA RECEPTORA

Capacidad:	13 t
Anchura:	3265 mm
Altura de alimentación:	594 mm (fondo de la tolva)
Rodillos de empuje para camiones:	suspendidos oscilantes, desplazables longitudinalmente de 150 mm

GRUPOS DE TRANSPORTE DE MATERIAL

Cintas transportadoras:	2, con listones de arrastre intercambiables y sentido de marcha reversible brevemente
Accionamiento:	accionamientos hidráulicos individuales independientes
Velocidad de marcha:	hasta 33 m/min, regulable progresivamente (mando manual o automático)
Sinfines de distribución:	2, con aletas intercambiables y sentido de rotación reversible
	Diámetro: 400 mm
Accionamiento:	accionamientos hidráulicos individuales independientes
Número de revoluciones:	hasta 84 r.p.m. regulable progresivamente (mando manual o automático)
Cota de nivel:	regulable hidráulicamente de forma progresiva unos 15 cm (posición más baja 10 cm encima del suelo)
Lubricación:	equipo de lubricación central con bomba de engrasado de accionamiento eléctrico

REGLAS DE EXTENDIDO

AB 500:	anchura básica 2,55 m, extensible hasta 5,0 m anchura máxima (TV/TP1) 8,0 m
AB 600:	anchura básica 3,0 m, extensible hasta 6,0 m anchura máxima (TV) 8,0 m
Posibles sistemas de compactación:	TV, TP1 (AB 500)
Espesor de extendido:	hasta 30 cm
Calentamiento:	por resistencias eléctricas
Alimentación:	generador de corriente trifásica

DIMENSIONES Y PESOS

Longitud:	Tractor y regla de extendido en posición de transporte
	- AB 500/AB 600 TV: 6,0 m
	- AB 500 TP1: 6,1 m
Pesos:	Tractor con regla extensible AB 500 TV
	- en anchura de extendido hasta 5,0 m: 17,3 t
	- en anchura de extendido hasta 8,0 m: 19,1 t

Legenda: T = con támara V = con vibradores P1 = con un listón de presión AB = regla extensible

Reservado el derecho a realizar modificaciones técnicas.



Su código QR de VÖGELE para llegar directo a la "SUPER 1803-3i" en Internet.



© ERGOPLUS, InLine Pave, NAVITRONIC, NAVITRONIC Basic, NAVITRONIC Plus, NIVELTRONIC, NIVELTRONIC Plus, RoadScan, SprayJet, VÖGELE y VÖGELE PowerFeeder son marcas comunitarias registradas de JOSEPH VÖGELE AG, Ludwigshafen/Rhein, Alemania. PCC es una marca alemana registrada de JOSEPH VÖGELE AG, Ludwigshafen/Rhein, Alemania. ERGOPLUS, NAVITRONIC Plus, NAVITRONIC BASIC, NIVELTRONIC Plus, SprayJet, VISION, VÖGELE y VÖGELE PowerFeeder son marcas de JOSEPH VÖGELE AG, Ludwigshafen/Rhein, Alemania, registradas en la oficina estadounidense de patentes y de marcas. El contenido de este folleto es sólo informativo y no es vinculante. La compañía se reserva el derecho a hacer cambios técnicos y de construcción. En algunas imágenes se muestran también componentes opcionales.

JOSEPH VÖGELE AG
Joseph-Vögele-Str. 1
67075 Ludwigshafen · Germany
marketing@voegele.info

Teléfono: +49 (0)621 8105 0
Fax: +49 (0)621 8105 461
www.voegele.info

